

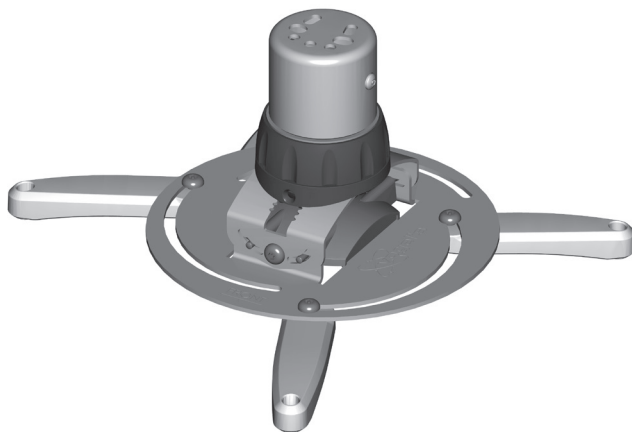

For instruction video,
scan QR-code.



PPC 1500

EN Mounting instructions
DE Montageanleitung
FR Consignes d'installation
NL Montagevoorschrift
ES Instrucciones de montaje
IT Istruzioni di montaggio
PT Manual de montagem

EL Οδηγίες συναρμολόγησης
SV Montageföreskrifter
PL Instrukcja montażu
RU Инструкция по сборке и установке
CS Návod k montáži
SK Návod na montáž
HU Szerelési előírás



PPC1500 Max 20 kg / 44 lbs

TR Montaj k ilavuzu
RO Instrucțiuni de montaj
UK Вказівки по монтажі
BG Инструкции за монтаж
JA 設置の説明書
ZH 装配说明



Important Before mounting the projector mount, first read the guarantee and warning sheet. (seperate sheet)

- DE - Lesen Sie vor Montage des Projektorhalters zuerst die Garantie und die Warnhinweise durch. (getrenntes Blatt)
- FR - Veuillez lire le document de garantie et d'avertissement avant de monter le support de projecteur. (feuille séparée)
- NL - Lees eerst het garantie- en waarschuwingsblad voor u de projector steun monteert. (afzonderlijk blad)
- ES - Antes de montar el soporte para proyector, lea la garantía y la hoja de advertencias. (hoja aparte)
- IT - Prima di montare il supporto per proiettore, leggere la garanzia e la scheda di avvertenza. (scheda separata)
- PT - Antes de montar o suporte do projector, leia primeiro a garantia e a folha de advertências. (folha separada)
- EL - Προτού τοποθετήσετε τη βάση του προτζέκτορα, διαβάστε πρώτα το φύλλο της εγγύησης και των προειδοποιήσεων. (μεμονωμένο φύλλο)
- SV - Läs garanti- och varningsbladet innan du monterar projektorstativet. (separat blad)
- PL - Przed przystąpieniem do montażu uchwyty do projektora, należy najpierw przeczytać gwarancję i ostrzeżenie. (osobna kartka)
- RU - До начала установки кронштейна для проектора необходимо внимательно ознакомиться с предупреждениями и условиями гарантии. (на отдельном листе)
- CS - Před zahájením montáže držáku projektoru si nejdříve prostudujte informace o záruce a varování. (samostatná stránka)
- SK - Pred inštaláciou projektorového držiaka si najprv prečítajte záruku a upozornenie. (samostatný hárok)
- HU - Mielőtt felszerelné a projektortartót, olvassa el a garanciát és a figyelmeztetésekert tartal mazó lapot. (külön lap)
- TR - Projektör montaj aparatını takmadan önce garanti ve uyarı sayfasını okuyun. (ayrı sayfa)
- RO - Înainte de a monta suportul proiecteurului citiți foaia cu condițiile de garanție și avertizări. (foaie separată)
- UK - Перед встановленням проектору, прочитайте гарантійний лист. (Окремий лист)
- BG - Преди да монтирате стойката за проектора, първо прочетете листовката за гаранция и предупреждения. (отделна листовка)
- JA - プロジェクターマウントを取り付ける前に、保証・警告文書（別紙）をお読みください。
- ZH - 安装投影仪支架之前，先阅读保修与警告单。（另纸说明）

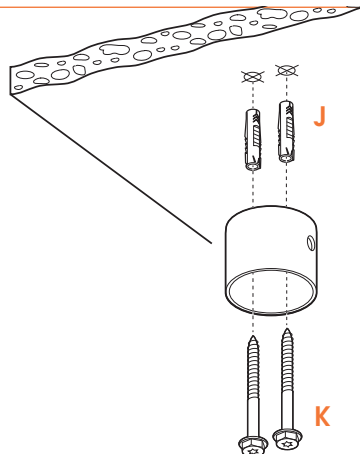
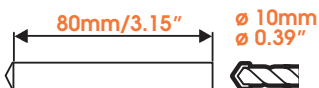

1 Drill the holes and mount the ceiling tube to the ceiling.

- DE - Bohren Sie die Löcher und befestigen Sie das Deckenrohr an der Decke.
- FR - Percez les trous et montez le tube de plafond au plafond.
- NL - Boor de gaten en monteer de plafondbuis aan het plafond.
- ES - Perfore los orificios y monte el tubo que va conectado al techo.
- IT - Eseguire i fori con un trapano e montare il tubo di estensione al soffitto.
- PT - Abra os orificios e monte o tubo do tecto no tecto.
- EL - Ανοίξτε τις τρύπες και στερεώστε τον σωλήνα οροφής στο ταβάνι.
- SV - Borra hålen och montera takröret i taket.
- PL - Wywierć otwory i zamontuj adapter sufitowy do sufitu.
- RU - Просверлите отверстия и прикрепите к потолку потолочную штангу.
- CS - Vyvrtejte otvory a připevněte stropní konzolu ke stropu.
- SK - Vyvrťajte diery a pripevnite stropnú tyč k stropu.
- HU - Fúrja meg a lyukakat és szerelje fel a plafonra a plafon-csővet.
- TR - Delikleri açın ve tavan borusunu tavana takın.
- RO - Dați găurile și montați pe tavan tubul pentru tavan.
- UK - Просверліть отвори і вмонтуйте стельові трубки в стелю.
- BG - Разпробийте отворите и закрепете тръбата за тавана към тавана.
- JA - 天井に穴をあけて、シーリングチューブを天井に取り付けます。
- ZH - 钻孔并将天花板灯管安装到天花板上。



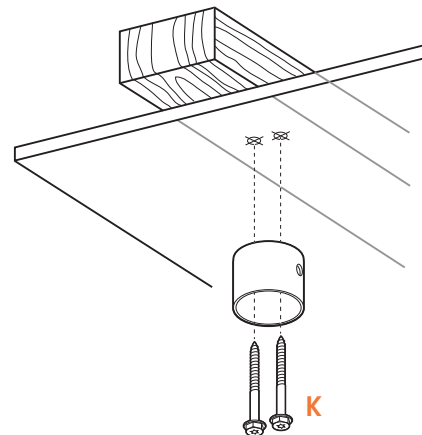
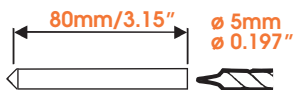
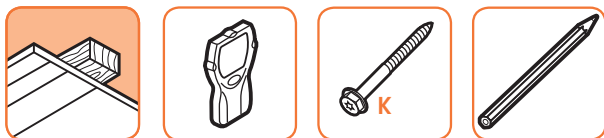

1a Drill the holes and mount the ceiling tube to the ceiling.

- DE - Bohren Sie die Löcher und befestigen Sie das Deckenrohr an der Decke.
- FR - Percez les trous et montez le tube de plafond au plafond.
- NL - Boor de gaten en monteer de plafondbuis aan het plafond.
- ES - Perfore los orificios y monte el tubo que va conectado al techo.
- IT - Eseguire i fori con un trapano e montare il tubo di estensione al soffitto.
- PT - Abra os orificios e monte o tubo do tecto no tecto.
- EL - Ανοίξτε τις τρύπες και στερεώστε τον σωλήνα οροφής στο ταβάνι.
- SV - Borra hålen och montera takröret i taket.
- PL - Wywierć otwory i zamontuj adapter sufitowy do sufitu.
- RU - Просверлите отверстия и прикрепите к потолку потолочную штангу.
- CS - Vyvrtejte otvory a připevněte stropní konzolu ke stropu.
- SK - Vyvrťajte diery a pripevnite stropnú tyč k stropu.
- HU - Fúrja meg a lyukakat és szerelje fel a plafonra a plafon-csővet.
- TR - Delikleri açın ve tavan borusunu tavana takın.
- RO - Dați găurile și montați pe tavan tubul pentru tavan.
- UK - Просверліть отвори і вмонтуйте стельові трубки в стелю.
- BG - Разпробийте отворите и закрепете тръбата за тавана към тавана.
- JA - 天井に穴をあけて、シーリングチューブを天井に取り付けます。
- ZH - 钻孔并将天花板灯管安装到天花板上。



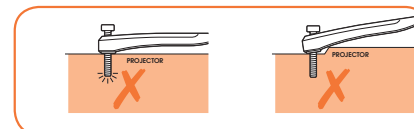
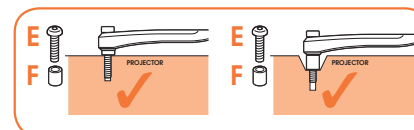
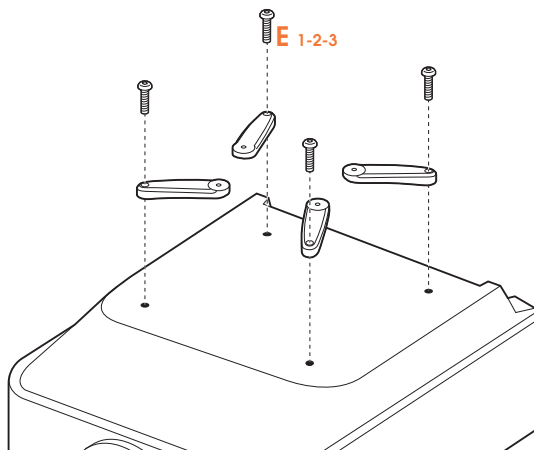
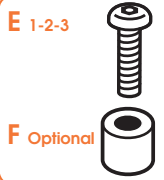

2 Mount the arms to the projector.

- DE - Befestigen Sie die Arme am Projektor.
- FR - Montez les bras du projecteur.
- NL - Monteer de armen aan de projector.
- ES - Enganche los brazos al proyector.
- IT - Montare i bracci sul proiettore.
- PT - Monte os braços do projector.
- EL - Τοποθετήστε τους βραχίονες στον προτζέκτορα.
- SV - Montera armarna på projektorn.
- PL - Zamontuj ramiona do projektora.
- RU - Закрепите лапы крепления на проекторе.
- CS - Namontujte ramena projektoru.
- SK - Pripievňte ramená k projektoru.
- HU - Szerelje fel a karokat a projektorra.
- TR - Kolları projektöre takın.
- RO - Montați brațele pe proiector.
- UK - Змонтуйте лапу проектору.
- BG - Монтирайте рамената към проектора.
- JA - アームをプロジェクターに取り付けます。
- ZH - 将摇臂安装到投影仪上。

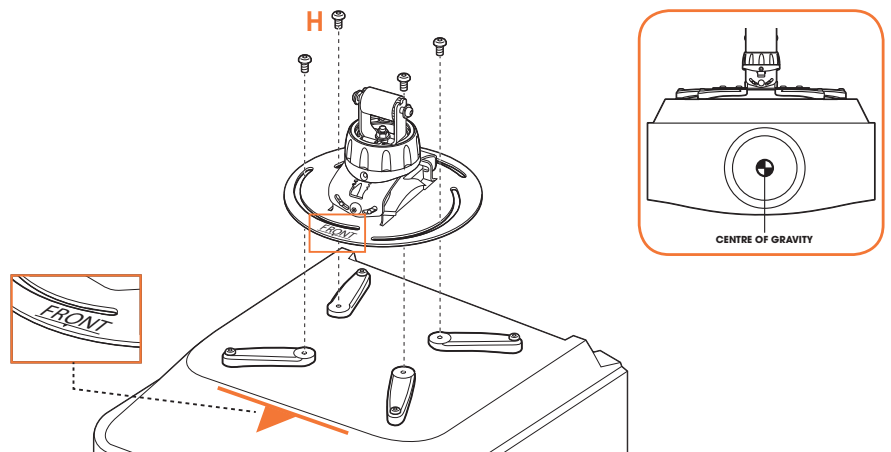

3 Mount the projector to the interface.

- DE - Befestigen Sie den Projektor am Adapter.
- FR - Montez le projecteur sur l'interface.
- NL - Monteer de projector aan de interface.
- ES - Enganche el proyector a la interfaz.
- IT - Montare il proiettore sull'interfaccia.
- PT - Monte o projector na interface.
- EL - Τοποθετήστε τον προτζέκτορα στη διεπαφή.
- SV - Montera projektorn på kontaktytan.
- PL - Zamontuj projektor do złącza.
- RU - Прикрепите проектор к промежуточному кронштейну.
- CS - Namontujte projektor k rozhraní.
- SK - Pripievajte projektor k rozhraniu.
- HU - Szerelje fel a projektort az illesztő felületre.
- TR - Projektörü arabirime takın.
- RO - Montați proiectorul pe interfață.
- UK - Під'єднайте проектор до інтерфейсу.
- BG - Монтирайте проектора към разделителната повърхност.
- JA - プロジェクターをインターフェースに取り付けます。
- ZH - 将投影机安装到接口上。

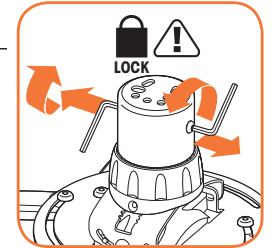
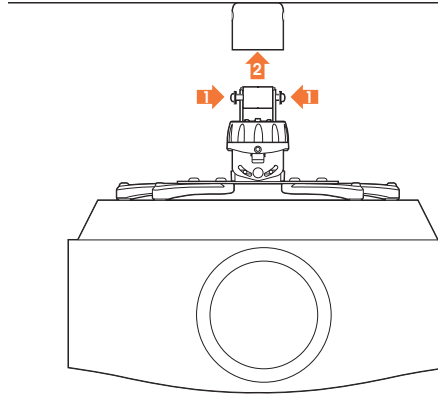

4 Mount the projector to the ceiling tube and lock it (!) in place.

- DE - Befestigen Sie den Projektor am Deckenrohr und lassen Sie ihn einrasten.
FR - Montez le projecteur sur le tube de plafond et verrouillez-le (!) en position.
NL - Monteer de projector aan de plafondbuis en vergrendel deze (!) op zijn plek.
ES - Conecte el proyector al tubo del techo y fjelo bien (!) en su sitio.
IT - Montare il proiettore sul tubo di estensione e bloccarlo (!).
PT - Monte o projector no tubo do tecto e prendá-o (!) na sua posição.
EL - Τοποθετήστε τον προτζέκτορα στον σωλήνα οροφής και ασφαλίστε τον (!) στη θέση του.
SV - Montera projektorn på takröret och lås den (!) på plats.
PL - Zamontuj projektor do adaptera sufitowego i zablokuj go (!).
RU - Прикрепите проектор к потолочной штанге и защелкните его (!) на месте.
CS - Namontujte projektor ke stropní konzole a na místě jej zajistěte.
SK - Pripevnite projektor k stropnej tyči a pevne ho upevnite!
HU - Szerelje fel a projektort a plafonra és erősítse (!) a helyére.
TR - Projeksiyonu tavan borusuna takin ve yerine sabitleyin (!).
RO - Montați proiectorul pe tubul pentru tavan și blocați-l (!) în poziție.
UK - Прикріпіть проектор до стельових трубок і зафіксуйте його (!).
BG - Монтирайте проектора към тръбата за тавана и го фиксирайте (!) на място.
JA - プロジェクターをシーリングチューブに取り付けて、動かさないように所定の位置に固定します。
ZH - 将投影仪安装到天花板灯管上并锁定到位 (!)。

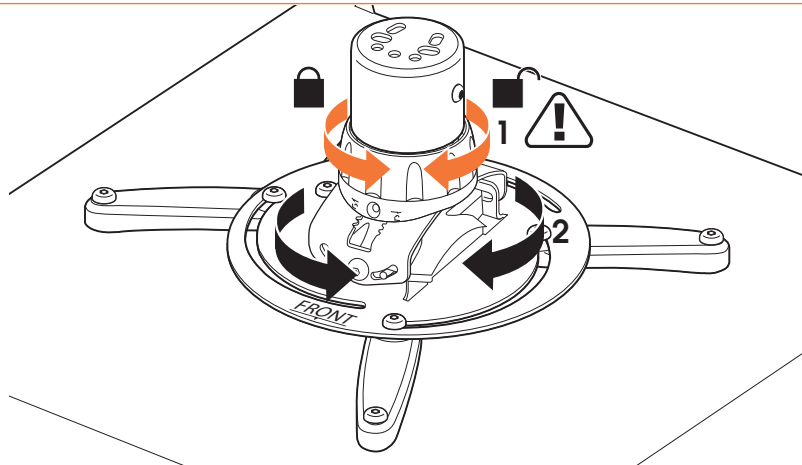

5 Turn the friction ring to eliminate all play and then rotate the projector in the correct position.

- DE - Drehen Sie den Reibring, um ein eventuell vorhandenes Spiel zu beseitigen, und drehen Sie dann den Projektor in die richtige Position.
- FR - Tournez la bague de friction pour éliminer tout le jeu, puis faites pivoter le projecteur en position.
- NL - Draai de frictiering om alle speling te elimineren en roteer de projector vervolgens in de juiste stand.
- ES - Gire la arandela de fricción hasta eliminar toda holgura y, a continuación, gire el proyector hasta la posición correcta.
- IT - Ruotare la ghiera per eliminare un eventuale gioco e quindi ruotare il proiettore nella posizione corretta.
- PT - Rode o anel de fricção para eliminar qualquer folga existente e, em seguida, rode o projector para a posição correcta.
- EL - Στρέψτε τον δακτύλιο τριβής έως ότου δεν υπάρχει καθόλου τζόγος και έπειτα περιστρέψτε τον προτζέκτορα στη σωστή θέση.
- SV - Vrid friktionsringen för att eliminera allt spelrum och rotera därefter projektorn till rätt läge.
- PL - Dokręć pierścień cierny, aby wyeliminować luzy, a następnie obróć projektor do prawidłowej pozycji.
- RU - Поверните упорное кольцо, чтобы устранить люфт и поверните проектор в нужное положение.
- CS - Otočte třecí kroužkem, abyste odstranili případnou vůli, a poté projektor otočte do správné polohy.
- SK - Otočte trecí kotúč, aby nevznikali medzery a potom natočte projektor do správnej polohy.
- HU - Fordítsa el a szorítógyűrűt, hogy megszüntessen minden játékat, majd fordítsa a projektort a megfelelő helyzetbe.

- TR - Yerinden oynamasını önlemek için sürtünme halkasını döndürün ve projektörü doğru konuma getirin.
- RO - Rotiți inelul de fricțiune pentru a elimina jocul și apoi rotiți proiectorul în poziția corectă.
- UK - Поверніть кільцеву прокладку, щоб усунути всі люфти і встановити проектор у правильному положенні.
- BG - Завъртете застопоряващия пръстен, за да отстраните възможен свободен ход, а след това завъртете проектора до правилното положение.
- JA - 遊びがなくなるように摩擦リングを回してから、プロジェクターを回して適切な位置に設定します。
- ZH - 转动摩擦环以消除所有会引发晃动的可能性，然后将投影仪旋转到正确的位置上。

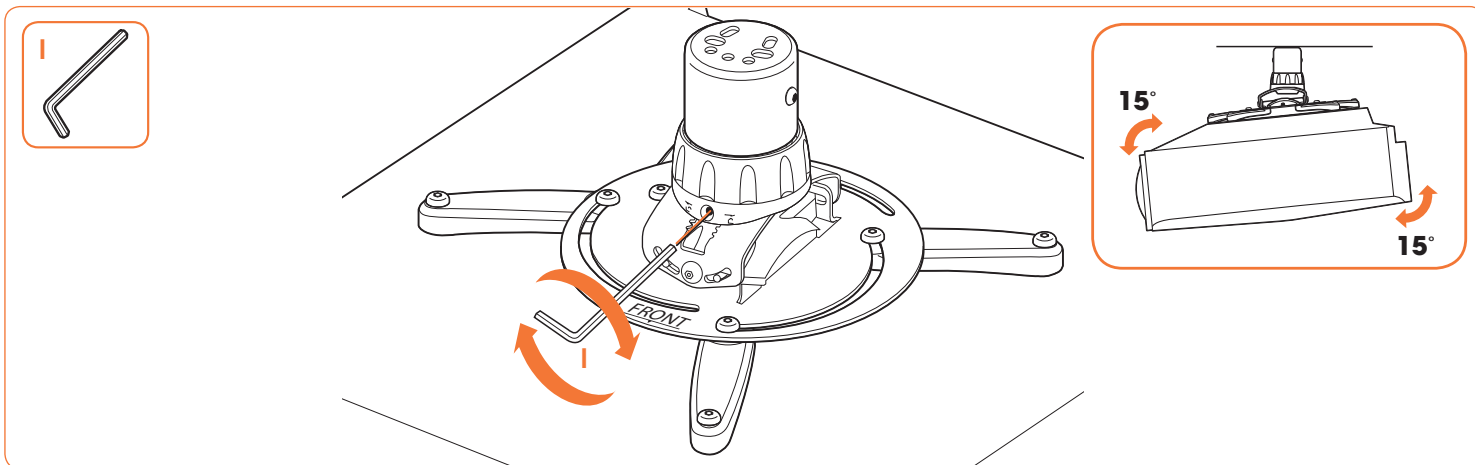

6 Use the supplied tool to adjust the tilt angle for the perfect image.

- DE - Verwenden Sie das mitgelieferte Werkzeug, um den Neigungswinkel für das perfekte Bild anzupassen.
- FR - Utilisez l'outil fourni pour régler l'angle d'inclinaison afin d'obtenir une image parfaite.
- NL - Gebruik het meegeleverde gereedschap om de kantelhoek af te stellen voor het perfecte beeld.
- ES - Utilice la herramienta suministrada para ajustar el ángulo de inclinación para obtener la imagen perfecta.
- IT - Usare l'utensile fornito per regolare l'angolo d'inclinazione ed ottenere un'immagine perfetta.
- PT - Utilize a ferramenta fornecida para ajustar o ângulo de inclinação para obter a imagem perfeita.
- EL - Χρησιμοποιήστε το συνοδευτικό εργαλείο για να ρυθμίσετε τη γωνία κλίσης ώστε να έχετε την ιδανική εικόνα.
- SV - Använd medföljande verktyg för att justera lutningsvinkeln för den perfekta bilden.
- PL - Używaj dostarczonego narzędzia, aby wyregulować kąt nachylenia w celu uzyskania doskonałego obrazu.
- RU - Используйте входящий в комплект поставки инструмент для регулировки угла наклона проектора для достижения оптимального качества изображения.
- CS - Pro seřízení úhlu náklonu a zajištění skvělého obrazu použijte přiložený nástroj.
- SK - Použite priložený nástroj na prispôsobenie uhla sklonu, aby ste dosiahli vynikajúci obraz.
- HU - A mellékelt kulccsal döntse a projektort a megfelelő szögbe, hogy tökéletes képminőséget kapjon.
- TR - Kususuz görüntü için biriktirilen aleti kullanarak eşim açısını ayarlayın.
- RO - Cu unalta furnizată ajustați unghiul de înclinare pentru o imagine perfectă.

- UK - Використовуйте інструмент, що йде в комплекті, для регулювання кута нахилу, для отримання ідеального зображення.
- BG - Използвайте предоставения инструмент, за да регулирате ъгъла на наклон за постигане на идеално изображение.
- JA - 付属の工具を使用して傾きを調整し、最適な位置にセットします。
- ZH - 使用随附工具调整倾斜角度，以便投影机可呈现完美的影像。

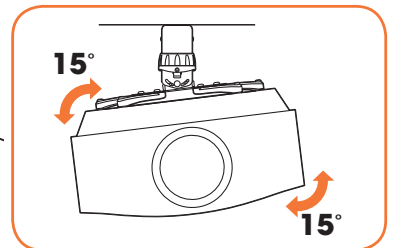
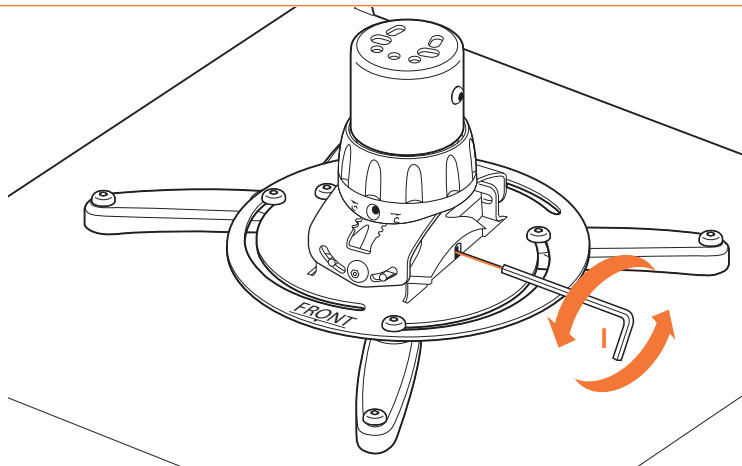

7 Use the supplied tool to adjust the roll angle for the perfect image.

DE - Verwenden Sie das mitgelieferte Werkzeug, um den Rollwinkel für das perfekte Bild anzupassen.

FR - Utilisez l'outil fourni pour régler l'angle de basculement afin d'obtenir une image parfaite.

NL - Gebruik het meegeleverde gereedschap om de rolhoek af te stellen voor het perfecte beeld.

ES - Utilice la herramienta suministrada para ajustar el ángulo de balanceo para obtener la imagen perfecta.

IT - Usare l'utensile fornito per regolare l'angolo di rotazione ed ottenere un'immagine perfetta.

PT - Utilize a ferramenta fornecida para ajustar o ângulo de deslizamento para obter a imagem perfeita.

EL - Χρησιμοποιήστε το συνοδευτικό εργαλείο για να ρυθμίσετε τη γωνία κύλισης ώστε να έχετε την ιδανική εικόνα.

SV - Använd medföljande verktyg för att justera rullvinkeln för den perfekta bilden.

PL - Używaj dostarczonego narzędzia, aby wyregulować kąt obrotu w celu uzyskania doskonałego obrazu.

RU - Используйте входящий в комплект поставки инструмент для регулировки угла поворота проектора для достижения оптимального качества изображения.

CS - Pro seřízení bočního úhlu a zajištění skvělého obrazu použijte přiložený nástroj.

SK - Použite priložený nástroj na prispôsobenie uhla otočenia, aby ste dosiahli vynikajúci obraz.

HU - A mellékelt kulccsal fordítsa a projektort a megfelelő szögbe, hogy tökéletes képminőséget kapjon.

TR - Kusursuz görüntü için birlikte verilen aleti kullanarak yatış açısını ayarlayın.

RO - Cu unealta furnizată ajustați unghiul de rotire pentru o imagine perfectă.

UK - Використовуйте інструмент, що йде в комплекті, для регулювання кута крену, щоб отримати ідеальне зображення.

BG - Използвайте предоставения инструмент, за да регулирате ъгъла на въртене за постигане на идеално изображение.

JA - 付属の工具を使用してロール角を調整し、最適な位置にセットします。

ZH - 使用随附工具调整侧倾角，以便投影仪可呈现完美的影像。

8

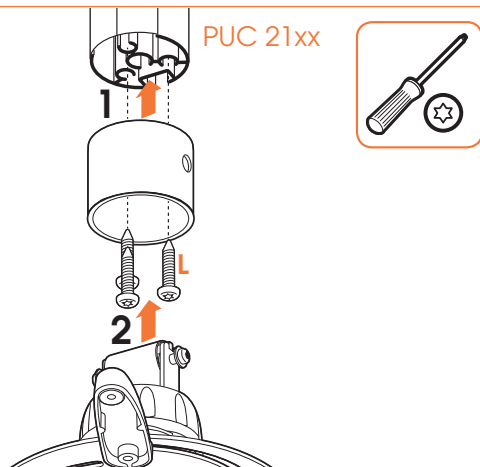

PUC 21xx



8b

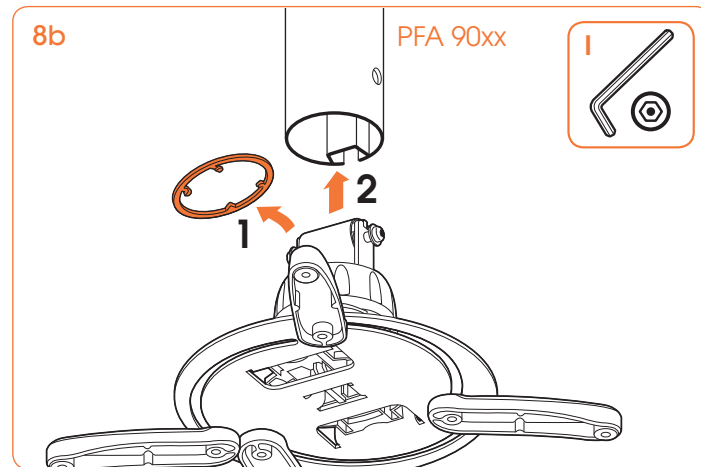

PFA 90xx



8 Optional: For installation with PUC 21xx extension pole mount the ceiling tube to the pole. 8b. Optional: For installation with PFA 90xx pole, first remove red spacer and mount the interface direct to the pole.

- DE - Option: Befestigen Sie für die Installation mit den PUC 21xx-Abhängungsprofil das Deckenrohr am Profil.
8b. Option: Entfernen Sie für die Installation dem PFA 90xx-Rohr zuerst den roten Ring und befestigen Sie den Adapter direkt am Rohr.
- FR - Option : Pour une installation avec le tube d'extension PUC 21xx, montez le tube de plafond sur le tube.
8b. Option : Pour une installation avec le tube PFA 90xx, retirez d'abord la bague rouge et montez l'interface directement sur le tube.
- NL - Optioneel: Monteer voor installatie met de PUC 21xx-verlengbuis de plafondbuis aan de buis.
8b. Optioneel: Verwijder voor installatie met de PFA 90xx-buis eerst de rode ring en monteer de interface direct aan de buis.
- ES - Opcional: Para instalación con el tubo de extensión PUC 21xx, conecte el tubo del techo al tubo de extensión.
8b. Opcional: Para instalación con el tubo de extensión PFA 90xx, primero retire la arandela roja y conecte la interfaz directamente al tubo de extensión.
- IT - In opzione: Per l'installazione con il tubo di estensione PUC 21xx montare il tubo da soffitto al tubo di estensione.
8b. In opzione: Per l'installazione con il tubo PFA 90xx, rimuovere prima la ghiera rossa e montare l'interfaccia direttamente sul tubo.
- PT - Opcional: para instalação com o tubo de extensão PUC 21xx monte o tubo do tecto no tubo de extensão.
8b. Opcional: para instalação com o tubo de extensão PFA 90xx, primeiro retire o anel vermelho e monte a interface directamente no tubo de extensão.
- EL - Προαιρετικά: Για τοποθέτηση μαζί με τη ράβδο προέκτασης PUC 21xx τοποθετήστε τη ράβδο οροφής στο σωλήνα.
8b. Προαιρετικά: Για τοποθέτηση μαζί με τη ράβδο PFA 90xx, πρώτα αφαιρέστε τον κόκκινο διαχωριστικό δακτύλιο και τοποθετήστε τη διαπαρά απευθείας στο σωλήνα.
- SV - Alternativ: För installation med PUC 21xx-förlängningsstång, montera takröret på röret.
8b. Alternativ: För installation med PFA 90xx-rör, avlägsna först den röda ringen och montera kontaktytan direkt på röret.

- PL - Opcjonalnie: W celu instalacji z wysięgnikiem PUC 21xx zamontuj adapter sufitowy do wysięgnika.
8b. Opcjonalnie: Do instalacji z wysięgnikiem PFA 90xx należy najpierw zdjąć czerwony pierścień dystansowy i zamontować złącze bezpośrednio interfejsu do wysięgnika.
- RU - Дополнительно: При монтаже с удлинительной ножкой PUC 21xx следует соединить потолочную штангу с ножкой.
8b. Дополнительно: При монтаже с удлинительной ножкой PFA 90xx, сначала следует удалить красную прокладку, а затем соединить промежуточный кронштейн напрямую с ножкой.
- CS - Volitelně: Při montáži pomocí prodlužovací trubky PUC 21xx namontujte stropní konzolu k této tyči.
8b. Volitelně: Při montáži na trubku PFA 90xx nejprve sejměte červený kroužek a namontujte rozhraní přímo na trubku.
- SK - Voliteľné: Pri inštalácii s predĺženou tyčou PUC 21xx pripojte stropnú konzolu k stojanu.
8b. Voliteľné: Pri inštalácii na tyč PFA 90xx odstráňte najprv červený krúžok a pripojte rozhranie priamo k tyči.
- HU - Opcionális: A PUC 21xx jelzésű hosszabbító cső felszerelése céljából szerelje a plafon-csővet a hosszabbító csőre.
8b. Opcionális: A PFA 90xx jelzésű cső esetén előbb távolítsa el a piros gyűrűt és szerelje fel a csövet közvetlenül az illesztő felületre.
- TR - İsteğe bağlı: PUC 21xx uzatma borusu kurulum için, tavan borusunu boruya takın.
8b. İsteğe bağlı: PFA 90xx borusu ile kurulum için, önce kırmızı ara halkayı çıkarm ve arabirimi doğrudan boruya takın.
- RO - Opțional: Pentru instalare cu tub de extensie PUC 21xx montați tubul pentru tavan pe tubul de extensie.
8b. Opțional: Pentru instalare cu țevă PFA 90xx, mai întâi îndepărtați inelul roșu și montați interfața direct pe tub.
- UK - Додатково: Для встановлення проєктору на стійку PUC 21xx приєднайте стельову трубку до стійки.
8b. Додатково: Для встановлення проєктору на стійку PFA 90xx, спочатку зніміть червоний спейсер і встановіть інтерфейс безпосередньо на стійку.
- BG - Дополнительно: За монтаж с удължаваща тръбна приставка PUC 21xx, прикрепете тръбата за тавана към тръбата на приставка.
8b. Дополнительно: За монтаж с тръбна приставка PFA 90xx, първо отстранете червената шайба и монтирайте разделителната повърхност директно към тръбата на приставка.
- JA - オプション: PUC 12xx 延長チューブを使用する場合、シーリングチューブをチューブに取り付けます。
8b. オプション: PFA 90xx チューブを使用する場合、最初に赤色のリングを取り外してから、インターフェースを直接チューブに取り付けます。
- ZH - 可选: 使用 PUC 21xx 伸缩管安装时, 将天花板灯管安装到伸缩管上。
8b. 可选: 使用 PFA 90xx 伸缩管安装时, 首先要移除红色垫圈并将接口直接安装到伸缩管上。

