

DS-LEDUNV Models



# SEAMLESS KITTED

## Universelles dvLED-Montagesystem

FÜR FIXIERBARE LATCHING LED DISPLAYS\*

Das universelle dvLED-Montagesystem der SEAMLESS Kitted-Serie von Peerless-AV® zeichnet sich durch ein schlankes, platzsparendes und vielseitiges Design aus. Das DS-LEDUNV-Modell ist äußerst anpassungsfähig und unterstützt fixierbare Latching dvLED-Screens. Diese Komplettlösung wird gemäß Ihren individuellen Displayspezifikationen entworfen, gefertigt und anschließend an Ihre spezifische Videowandkonfiguration angepasst. Die Displayadapter und der Montagerahmen ermöglichen eine präzise Anpassung entlang der X-, Y- und Z-Achse, um Unebenheiten der Wand auszugleichen und sicherzustellen, dass die Videowand perfekt flach installiert wird. Der leichte Aluminiumrahmen kann mithilfe der installationsfreundlichen Spacer (Abstandshalter) schnell und einfach an der Wand befestigt werden. Zudem ermöglichen die Schnellverbindungsklemmen den Installateuren eine mühelose Montage der Displays am Montagerahmen. Mit dem universellen dvLED-Montagesystem von Peerless-AV können Sie rasch und unkompliziert die perfekte dvLED-Videowand für unterschiedliche Anwendungen wie Lobbys, Einzelhandel, Sporthallen, Konzertsäle, Casinos und vieles mehr realisieren.

- Die Konstruktion ermöglicht einfaches und perfektes Kabel-management
- Das optionale Trim-Kit Zubehör ist mit den gängigsten Displays kompatibel (Produkt: DS-LEDTK-Serie)

\*Bitte wenden Sie sich an einen Peerless-AV®-Vertriebsmitarbeiter, um die aktuelle Liste der kompatiblen dvLED-Display-Modelle mit Latching-Funktion zu erhalten.

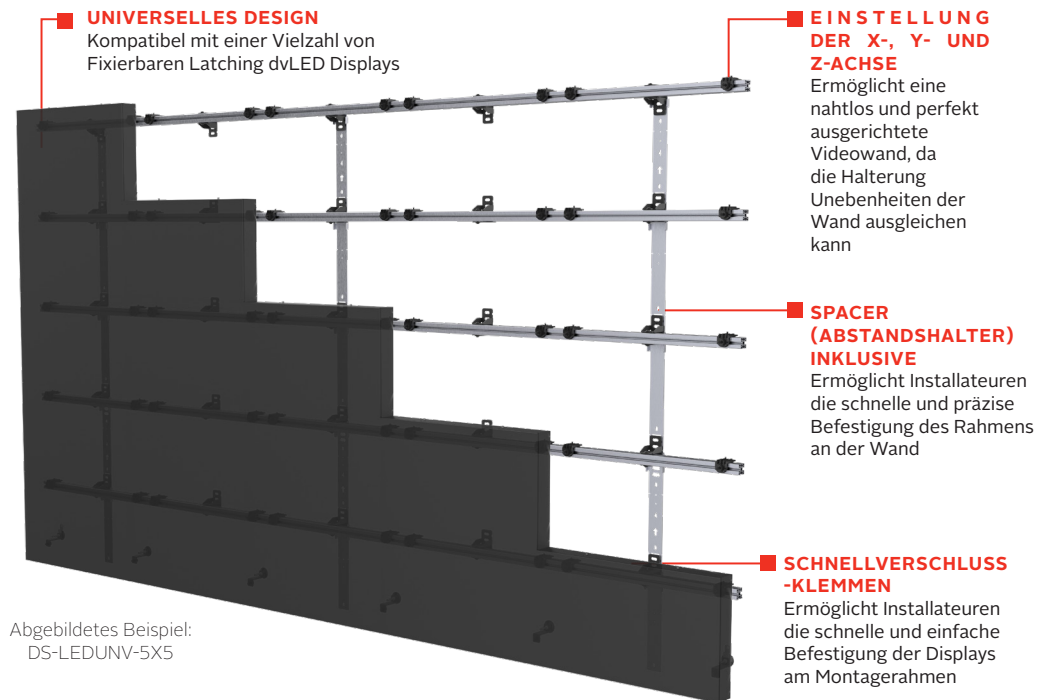

Abgebildetes Beispiel:  
DS-LEDUNV-5X5

### Das SEAMLESS by Peerless-AV® - dvLED Videowand Integrationsprogramm bietet:



DS-LEDUNV Models SEAMLESS Kitted Series Universal dvLED Montagesystem für Fixierbare Latching LED Displays\*

\* Bitte wenden Sie sich an einen Peerless-AV®-Vertriebsmitarbeiter, um die aktuelle Liste der kompatiblen dvLED-Displaymodelle mit Verriegelungsfunktion zu erhalten.

**Produktangaben**

	ABMESSUNG (B X H X T)	PRODUKTGEWICHT	BELASTBARKEIT	OBERFLÄCHE	VERFÜGBARE FARBEN
DS-LEDUNV Modelle	Basierend auf der endgültigen Konfiguration 71-91mm (2.81"-3.57") Einbautiefe	Basierend auf der endgültigen Konfiguration	50lb (22.75kg)	Pulverbeschichtung und klar eloxierte Oberfläche	Schwarze Klammern, silberne Profile und Schablone

**Verpackungsangaben**

	VERPACKUNGSGRÖSSE (B X H X T)	VERSANDGEWICHT	VERPACKUNGSMATERIAL	EINHEITEN IM PAKET
DS-LEDUNV Modelle	Basierend auf der endgültigen Konfiguration 10-Zoll Wandplatte: 3073 x 400 x 178mm (121.00" x 15.75" x 7.00") 8-Zoll Wandplatte: 2464 x 400 x 178mm (97.00" x 15.75" x 7.00") 6-Zoll Wandplatte: 1854 x 400 x 178mm (73.00" x 15.75" x 7.00")	Basierend auf der endgültigen Konfiguration	Wall Template, Wall Plate, Extrusion, Adaptor Clamps, Standoff and Mounting Hardware	1

**Zubehör**

DS-LEDTK Modelle: Universal Trim-Kit für dvLED-Videowände mit einer Tiefe von 89mm to 150mm

Alle Maße = **inch** (mm)

**Komponenten:**

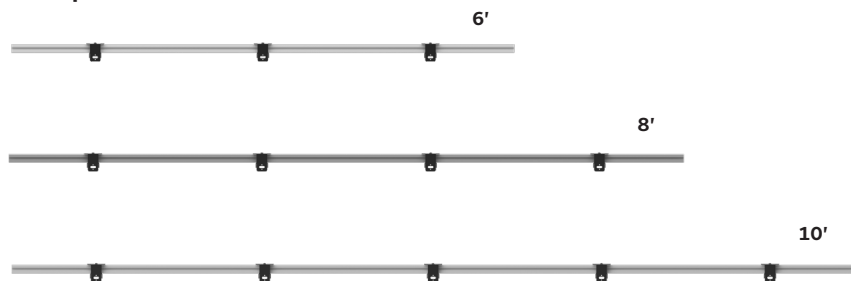

WANDPLATTEN



ADAPTOR



ABSTANDSADAPTER



SPACER (ABSTANDSHALTER)

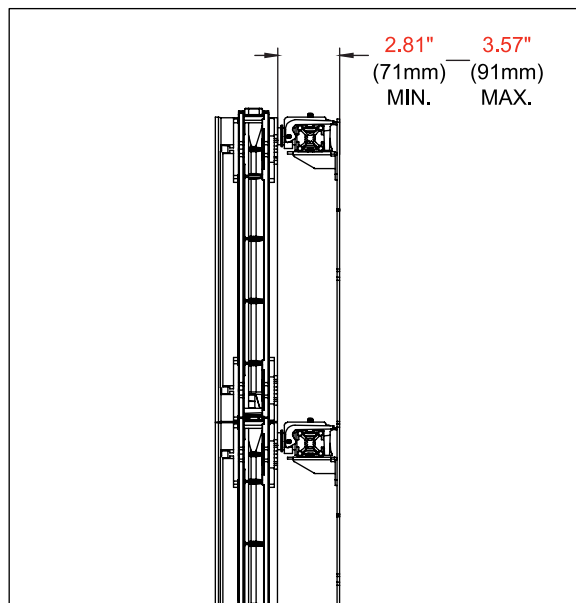

SEITENANSICHT MIT DVLED-DISPLAY

**Architekturvorgaben**

Das SEAMLESS Kitted Series Universal dvLED Montagesystem mit der Modellnummer DS-LEDUNV von Peerless-AV ist gemäß den Plänen beschrieben Stellen einzusetzen. Montage und Installation erfolgen entsprechend den Anweisungen des Herstellers.

Auf peerless-av.com finden Sie das vollständige Angebot der AV-Lösungen von Peerless-AV, zum Beispiel Outdoor-Displays, Kioske, Displayhalterungen, Projektorhalterungen, Rollwagen/ Ständer und ein komplettes Zubehörsortiment

**Peerless-AV**  
2300 White Oak Circle  
Aurora, IL 60502  
USA  
**(800) 865-2112**  
**(630) 375-5100**

**Peerless-AV EMEA**  
Unit 2 Curo Park  
Frogmore, St. Albans  
Hertfordshire, AL2 2DD  
United Kingdom  
**+44 (0) 1923 200 100**

**Peerless-AV B.V.**  
Papendorpseweg 75  
3528 BJ Utrecht  
The Netherlands  
**+31 (0) 70 770 8037**

**Peerless-AV Latin America**  
Av. de las Industrias 413  
Parque Industrial Escobedo  
General Escobedo, N.L.,  
México, 66062  
**+52 (81) 8384-8300**

