

# Gamme LS610WH/Gamme LS610HDH

Projecteur

Guide d'utilisation

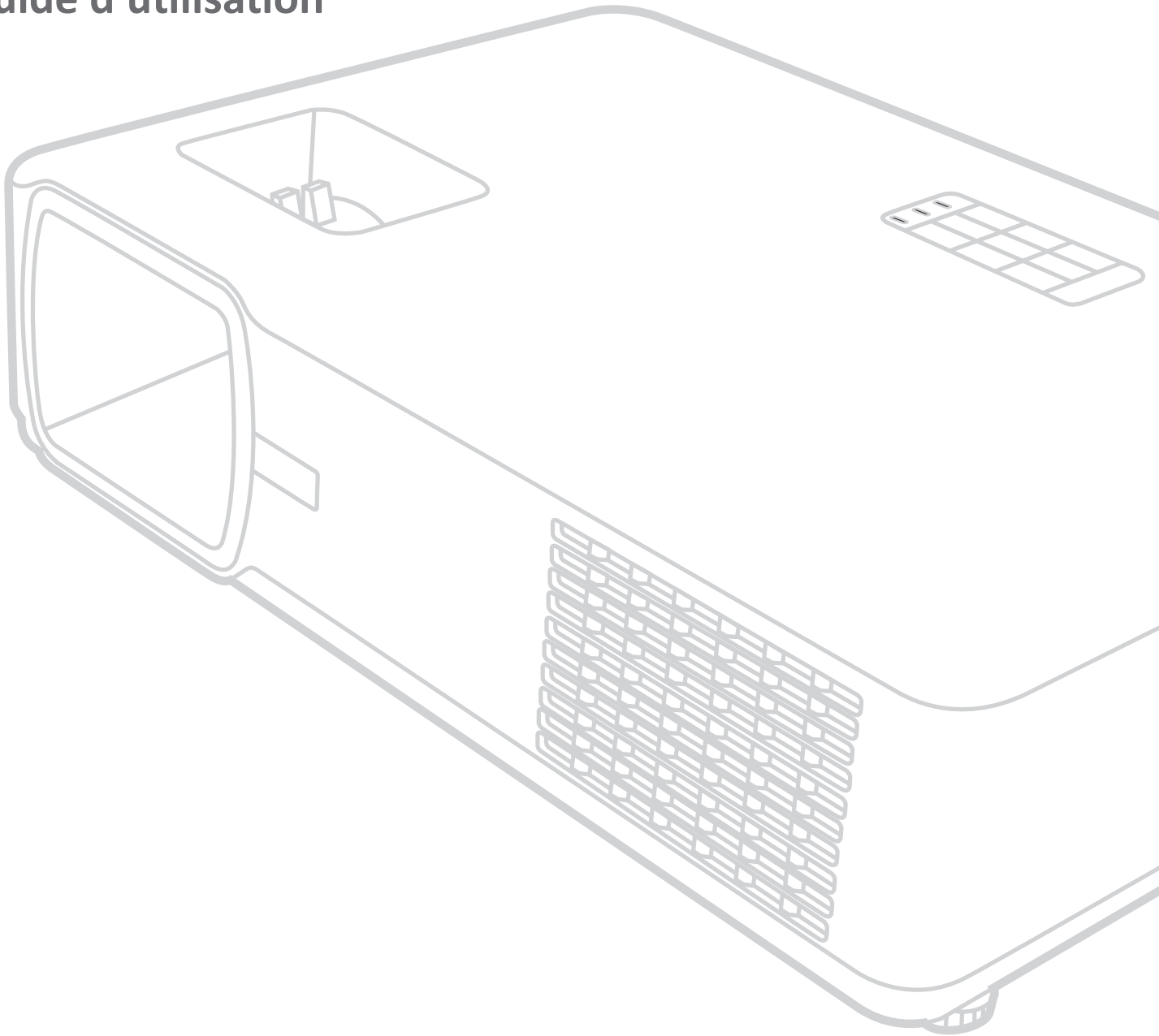

**IMPORTANT :** Veuillez lire ce Guide d'utilisation pour obtenir des informations importantes sur l'installation et l'utilisation de votre produit de manière sécurisée, ainsi que sur l'enregistrement de votre produit pour un service ultérieur. Les informations de garantie contenues dans ce Guide d'utilisation décrivent votre couverture limitée de ViewSonic Corporation, également disponible sur notre site Web à l'adresse <http://www.viewsonic.com> en anglais, ou dans des langues spécifiques à l'aide de la zone de sélection régionale dans le coin supérieur droit de notre site web. "Antes de operar su equipo lea cu idadosamente las instrucciones en este manual"

N° de modèle VS19173/VS19174

Nom de modèle : Gamme LS610WH/Gamme LS610HDH

## **Merci d'avoir choisi ViewSonic®**

ViewSonic®, un des principaux fournisseurs mondiaux de solutions visuelles, s'engage à dépasser les attentes du monde en matière d'évolution technologique, d'innovation et de simplicité. Chez ViewSonic®, nous pensons que nos produits peuvent avoir un impact positif dans le monde et nous sommes convaincus que le produit ViewSonic® que vous avez choisi vous sera utile.

Encore une fois, merci d'avoir choisi ViewSonic® !

# Précautions de sécurité - Général

Veillez lire les **Précautions de sécurité** suivantes avant de commencer à utiliser le projecteur.

- Gardez ce guide d'utilisation dans un endroit sûr pour une référence ultérieure.
- Lisez tous les avertissements et suivez toutes les instructions.
- Laissez un dégagement minimum de 20» (50 cm) autour du projecteur pour assurer une ventilation adéquate.
- Placez le projecteur dans un endroit bien ventilé. Ne placez rien sur le projecteur qui empêche la dissipation de chaleur.
- Ne placez pas le projecteur sur une surface inégale ou instable. Le projecteur pourrait tomber et provoquer des blessures ou un dysfonctionnement du projecteur.
- N'utilisez pas le projecteur s'il est incliné à un angle supérieur à 10° à gauche ou à droite, ni à un angle de plus de 15° par rapport à l'avant ou l'arrière.
- Ne regardez pas directement l'objectif de projection lorsque l'appareil est en cours d'utilisation. L'intensité du faisceau lumineux pourrait entraîner des lésions oculaires.
- N'oubliez pas d'ouvrir l'obturateur ni de retirer le couvercle de l'objectif lorsque la lampe du projecteur est allumée.
- Évitez de placer des objets devant l'objectif de projection lorsque le projecteur est en cours d'utilisation car ils risqueraient de se déformer en raison de la chaleur ou de provoquer un incendie.
- La lampe atteint une température très élevée lorsque l'appareil est en cours d'utilisation. Attendez que le projecteur ait refroidi (environ 45 minutes) avant de retirer la lampe pour la remplacer.
- N'utilisez pas la lampe au-delà de sa durée de vie nominale. Une utilisation excessive des lampes pourrait entraîner leur éclatement en de rares occasions.
- Ne remplacez jamais la lampe ni aucun composant électronique tant que le projecteur n'est pas débranché.
- N'essayez en aucun cas de démonter le projecteur. Un courant de haute tension circule à l'intérieur de votre appareil. Tout contact avec certaines pièces peut présenter un danger de mort.
- Lorsque vous déplacez le projecteur, veillez à ne pas laisser tomber ou percuter le projecteur sur quoi que ce soit.
- Ne placez aucun objet lourd sur le projecteur ou les câbles de connexion.
- Ne posez pas le projecteur sur le flanc. Cela pourrait faire tomber le projecteur et causer des blessures ou un dysfonctionnement du projecteur.
- Évitez d'exposer le projecteur aux rayons directs du soleil ou à d'autres sources de chaleur prolongée. Ne l'installez pas près de sources de chaleur telles que radiateurs, bouches de chaleur, cuisinières ou autres appareils (y compris les

amplificateurs) susceptibles d'augmenter la température du projecteur à des niveaux dangereux.

- Ne placez pas de liquides sur le projecteur, ni à proximité. Tout déversement pourrait être à l'origine d'une panne. Si le projecteur devait être mouillé, débranchez-le de l'alimentation et contactez votre service d'assistance local pour une réparation.
- De l'air chaud et une odeur particulière peuvent s'échapper de la grille de ventilation lorsque le projecteur est sous tension. Il s'agit d'une situation normale et non d'une défaillance.
- N'essayez pas de contourner les protections de sécurité de la prise polarisée ou de la terre. Une prise polarisée a deux broches dont l'une est plus large que l'autre. Une prise de type mise à la terre a deux broches et une troisième broche de mise à la terre. La broche large et la troisième broche sont fournies pour votre sécurité. Si la prise n'entre pas dans votre prise secteur, procurez-vous un adaptateur et n'essayez pas de forcer la prise dans la prise secteur.
- Lors du branchement à une prise secteur, NE retirez PAS la broche de mise à la terre. Veuillez vous assurer que les broches de mise à la terre ne sont JAMAIS ENLEVÉES.
- Protégez le cordon d'alimentation contre tout risque de piétinement ou de pincement, en particulier au niveau de la prise et à la sortie du projecteur.
- Dans certains pays, la tension d'alimentation n'est PAS stable. Ce projecteur est conçu pour fonctionner en toute sécurité à une tension située entre 100 et 240 volts CA. Cependant, une panne n'est pas exclue en cas de hausse ou de baisse de tension de l'ordre de  $\pm 10$  volts. Dans les zones où l'alimentation secteur peut fluctuer ou s'interrompre, il est conseillé de relier votre projecteur à un stabilisateur de puissance, un dispositif de protection contre les surtensions ou un onduleur (UPS).
- Si de la fumée, un bruit anormal ou une odeur étrange sont présents, éteignez immédiatement le projecteur et appelez votre revendeur ou ViewSonic®. Il est dangereux de continuer à utiliser le projecteur.
- Utilisez uniquement les pièces/accessoires spécifiés par le fabricant.
- Débranchez le cordon d'alimentation de la prise secteur si vous n'utilisez pas le projecteur pendant une période prolongée.
- L'entretien doit être confié à un spécialiste.



**ATTENTION** : Rayonnement optique éventuellement dangereux émis par ce produit. Comme pour toute source lumineuse, ne regardez pas le rayon lumineux, RG2 IEC 62471-5:2015.

# Précautions de sécurité - Montage au plafond

Veillez lire les **Précautions de sécurité** suivantes avant de commencer à utiliser le projecteur.

Si vous avez l'intention de fixer le projecteur au plafond, nous vous recommandons fortement d'utiliser le kit de montage au plafond spécialement conçu pour le projecteur, et de vous assurer qu'il est correctement installé.

Si vous utilisez un kit de montage au plafond inapproprié, il existe un risque de sécurité lié à l'éventuelle chute du projecteur due à un mauvais attachement, lui-même imputable à des vis de diamètre ou de longueur inadaptés.

Vous pouvez acheter un kit de montage au plafond pour votre projecteur à l'endroit où vous avez acheté ce dernier. Nous recommandons d'acheter également un câble de sécurité séparé et de l'attacher à la fois à la fente de verrouillage antivol du projecteur et à la base du support de montage au plafond. Cela contribuerait à retenir le projecteur au cas où son attachement au support de montage au plafond venait à se desserrer.

# Contenu

<b>Précautions de sécurité - Général .....</b>	<b>3</b>
<b>Introduction .....</b>	<b>9</b>
Présentation du produit .....	10
Projecteur .....	10
Commandes et fonctions .....	10
Ports de connexion .....	11
Télécommande.....	12
Commandes et fonctions .....	12
Portée efficace de la télécommande .....	13
Remplacement des piles de la télécommande .....	13
<b>Configuration initiale.....</b>	<b>14</b>
Choix de l'emplacement.....	14
Dimensions de projection.....	15
LS610WH .....	15
Image 16:10 sur un écran 16:10.....	15
Image 16:10 sur un écran 4:3.....	16
LS610HDH.....	17
Image 16:9 sur un écran 16:9.....	17
Image 16:9 sur un écran 4:3.....	18
Monter le projecteur .....	19
Prévention de l'utilisation non autorisée .....	20
Utiliser la fente de sécurité .....	20
Utiliser la fonction de mot de passe.....	21
Définir un mot de passe .....	21
Modification du mot de passe .....	22
Désactivation de la fonction de mot de passe .....	22
Oublier le mot de passe .....	23
Procédure de rappel du mot de passe .....	23
Verrouillage des touches de commande.....	23

<b>Établir des connexions.....</b>	<b>24</b>
Connecter l'alimentation.....	24
Connexion à des sources vidéo/ordinateur.....	25
Connexion HDMI .....	25
Connexion du son.....	25
<b>Fonctionnement.....</b>	<b>26</b>
Allumer/éteindre le projecteur .....	26
Mise en marche du projecteur.....	26
Première activation.....	26
Arrêt du projecteur .....	27
Sélection d'une source d'entrée.....	28
Ajustement de l'image projetée.....	29
Ajustement de la hauteur et de l'angle de projection du projecteur .....	29
Réglage fin de la taille et de la netteté de l'image.....	29
Correction trapézoïdale.....	30
Masquage de l'image.....	31
Contrôler le projecteur dans un environnement réseau.....	32
Configurer les Paramètres de contrôle réseau .....	32
<b>Fonctions des menus .....</b>	<b>34</b>
<b>Utilisation du menu à l'écran (OSD) .....</b>	<b>34</b>
Arborescence du menu à l'écran (OSD).....	35
Menu AFFICHAGE .....	40
Menu IMAGE .....	43
Menu GESTION DE L'ÉNERGIE .....	46
Menu DE BASE.....	49
Menu AVANCÉE.....	52
Menu SYSTÈME.....	56
Menu INFORMATIONS.....	58

<b>Annexe.....</b>	<b>59</b>
Caractéristiques.....	59
Dimensions du projecteur.....	60
Fréquences de fonctionnement .....	60
Dépannage.....	62
Problèmes communs.....	62
Voyants LED.....	63
Informations de la source lumineuse .....	64
Heures de la source lumineuse .....	64
Augmenter la durée de vie de la source lumineuse.....	64
<b>Informations réglementaires et de service.....</b>	<b>65</b>
Informations de conformité .....	65
Déclaration de conformité FCC .....	65
Déclaration d'Industrie Canada.....	65
Conformité CE pour les pays européens .....	65
Déclaration de conformité RoHS2.....	66
Restriction indienne des substances dangereuses.....	67
Mise au rebut du produit en fin de vie.....	67
Informations de copyright .....	68
Service à la clientèle .....	69
Garantie limitée .....	70



# Introduction

## Contenu de l'emballage

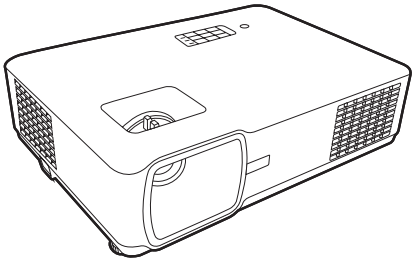

Projecteur

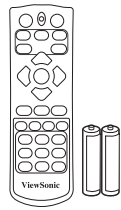

Télécommande et  
piles

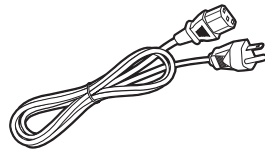

Cordon  
d'alimentation

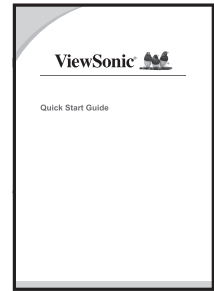

Guide de  
démarrage rapide

**REMARQUE :** Le cordon d'alimentation inclus dans votre emballage peut varier en fonction du pays. Veuillez contacter votre revendeur local pour plus d'informations.

# Présentation du produit

## Projecteur

### Commandes et fonctions

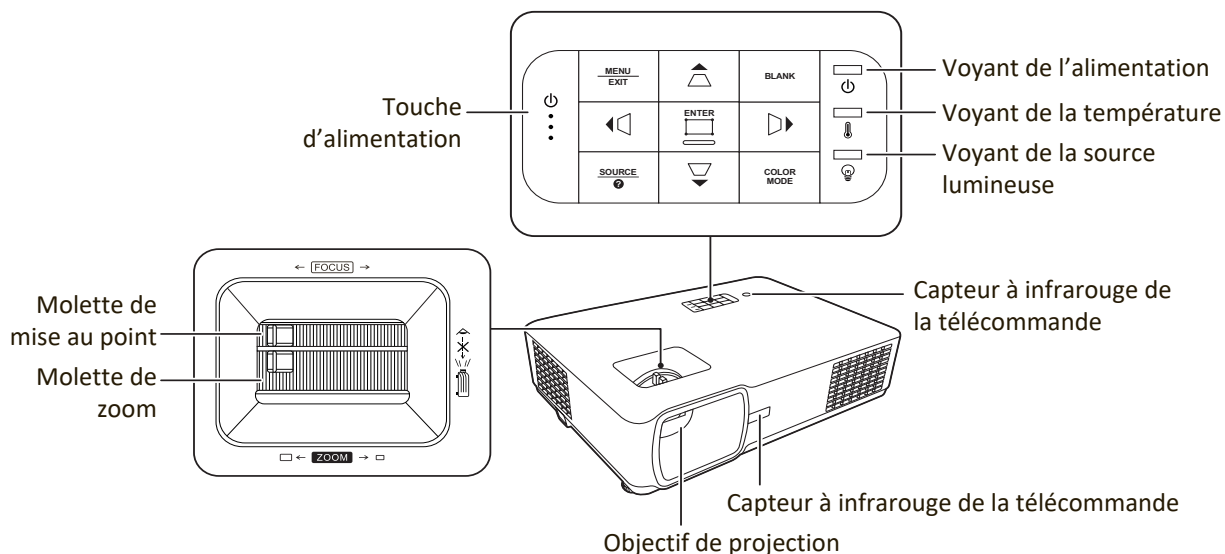

Touche	Description
[⏻] Alimentation	Bascule le projecteur entre les modes veille et allumé.
[◀/▶/▲/▼] Touches Trapèze	Corrige manuellement la déformation des images due à l'angle de projection.
[◀/▶/▲/▼] Gauche/Droite/Haut/Bas	Sélectionne les différentes options et effectue les réglages quand l'affichage des menus à l'écran (OSD) est activé.
Menu/Exit	Active ou désactive l'affichage des menus à l'écran (OSD).
Source	Affiche la barre de sélection de la source d'entrée.
❓ (Aide)	Affiche le menu d'AIDE.
Blank	Masque l'image à l'écran.
Enter	Active l'élément sélectionné dans le menu à l'écran (OSD) quand le menu OSD est activé.
[◻] Ajustement des coins	Affiche le menu Ajust. coin lorsque le menu OSD n'est pas activé.
Color Mode	Affiche la barre de sélection du mode couleur.

## Ports de connexion

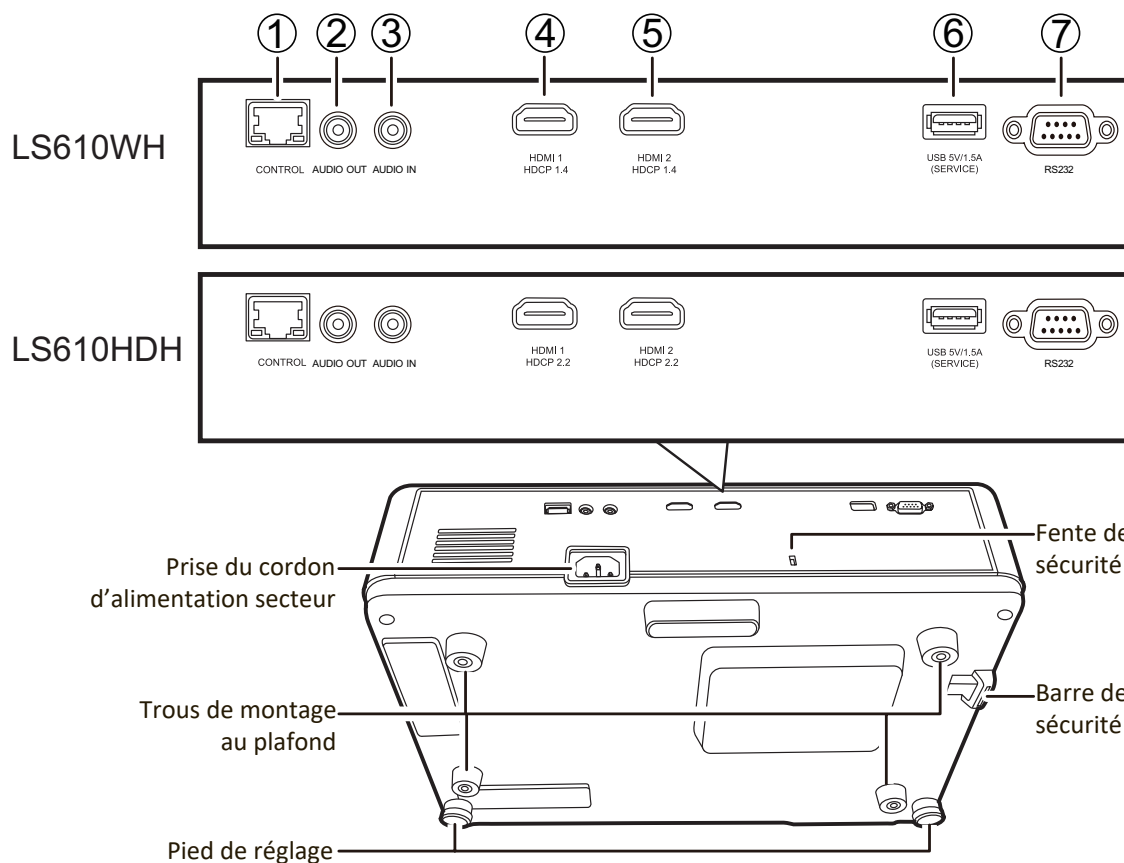

Port	Description
[1] CONTROL	Port réseau.
[2] AUDIO OUT	Sortie de signal audio.
[3] AUDIO IN	Entrée de signal audio.
[4] HDMI 1	Port HDMI.
[5] HDMI 2	Port HDMI.
[6] USB 5V/1.5A OUT (Service)	Port USB de type A pour l'alimentation et service.
[7] RS232	Port de commande RS232.

## Télécommande

### Commandes et fonctions

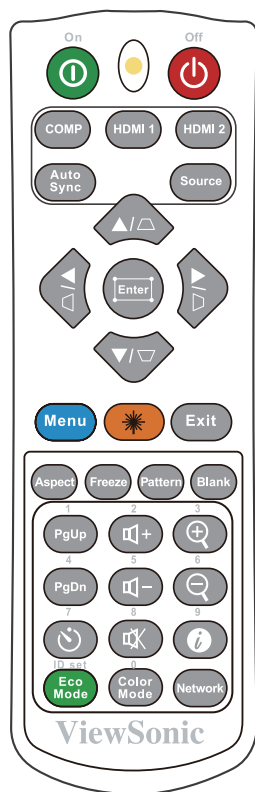

Bouton	Description
ⓘ On/Ⓜ Off	Bascule entre les modes veille et allumé.
COMP	Sans fonction.
HDMI 1	Sélectionne la source du port <b>HDMI 1</b> pour l'affichage.
HDMI 2	Sélectionne la source du port <b>HDMI 2</b> pour l'affichage.
Auto Sync	Sans fonction.
Source	Affiche la barre de sélection de la source.
[⏏/⏏/⏏/⏏] Touches Trapèze	Corrige manuellement la déformation des images due à l'angle de projection.
Enter	Active l'élément du menu OSD sélectionné.
⏏ (Ajustement des coins)	Affiche le menu Ajust. coin lorsque le menu OSD n'est pas activé.
◀ Gauche/ ▶ Droite ▲ Haut/ ▼ Bas	Sélectionne les différentes options et effectue les réglages nécessaires.

Bouton	Description
Menu	Active/Désactive l'affichage des menus à l'écran (OSD) ou retourne au menu OSD précédent.
☼ (Laser)	Émet un pointeur laser visible utilisable dans les présentations.
Exit	Quitte et enregistre les paramètres de menu.
Aspect	Affiche la barre de sélection du format.
Freeze	Met en pause l'image projetée.
Pattern	Affiche le motif de test intégré.
Blank	Masque l'image à l'écran.
PgUp (Page précédente)/ PgDn (Page suivante)	Pilote votre logiciel d'affichage (sur un PC connecté) répondant aux commandes page précédente/page suivante (comme Microsoft PowerPoint) en appuyant sur ces boutons. <b>REMARQUE :</b> Uniquement disponible quand un signal d'entrée PC est sélectionné.
⌚ (Minuteur de présentation)	Affiche le menu <b>Minuteur de présentation.</b>
Eco Mode	Sélectionne le mode <b>Eco.</b>
🔊+ (Volume +)	Augmente le niveau du volume.
🔊- (Volume -)	Diminue le niveau du volume.
🔇 (Muet)	Permet de basculer le son entre désactivé et activé.
Color Mode	Affiche la barre de sélection du mode couleur.
⊕	Agrandit la taille de l'image projetée.
⊖	Réduit la taille de l'image projetée.
ⓘ (INFORMATIONS)	Affiche le menu <b>INFORMATIONS.</b>
Network	Affiche le menu <b>Paramètres de contrôle réseau.</b>

## Portée efficace de la télécommande

Pour assurer le bon fonctionnement de la télécommande, suivez les étapes ci-dessous :

1. La télécommande doit être maintenue à un angle perpendiculaire de 30° par rapport au(x) capteur(s) à infrarouge du projecteur.
2. La distance entre la télécommande et les capteurs ne doit pas dépasser 8 m (26 pi).

**REMARQUE :** Reportez-vous à l'illustration sur l'emplacement du/des capteur(s) à infrarouge (IR) de la télécommande.

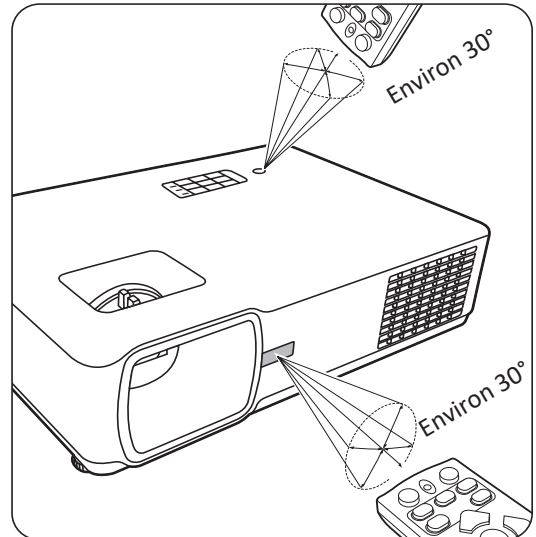

## Remplacement des piles de la télécommande

1. Retirez le couvercle du compartiment des piles à l'arrière de la télécommande en appuyant sur la prise pour les doigts et en le faisant glisser.
2. Retirez les piles existantes (si nécessaire) et installez deux piles AAA/LR03.

**REMARQUE :** Respectez la polarité des piles, comme indiqué.

3. Remettez le couvercle des piles en place en l'alignant sur la base et en le poussant en position.

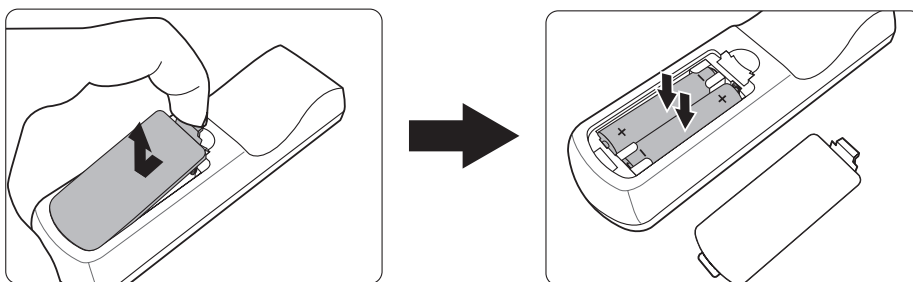

### REMARQUE :

- Évitez de laisser la télécommande et les piles dans une chaleur excessive ou dans un environnement humide.
- Remplacez toujours la pile par une pile du même type ou de type équivalent recommandé par le fabricant.
- Mettez les piles usagées au rebut conformément aux instructions du fabricant et aux réglementations environnementales en vigueur dans votre région.
- Si les piles sont épuisées ou si vous n'utilisez pas la télécommande pendant une période prolongée, retirez les piles pour éviter tout risque de dommage.

# Configuration initiale

Cette section fournit des instructions détaillées pour la configuration de votre projecteur.

## Choix de l'emplacement

Les préférences personnelles et la disposition de la salle décideront du lieu d'installation. Prenez ce qui suit en considération :

- Taille et position de votre écran.
- Emplacement d'une prise secteur appropriée.
- Emplacement et distance entre le projecteur et les autres appareils.

Le projecteur a été conçu pour être installé dans un des emplacements suivants :

### 1. Avant

Le projecteur est placé près du sol devant l'écran.

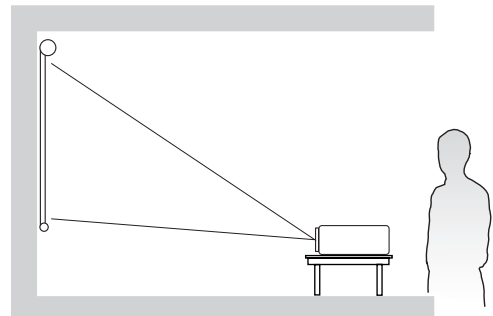

### 2. Plafond avant

Le projecteur est suspendu à l'envers du plafond devant l'écran.

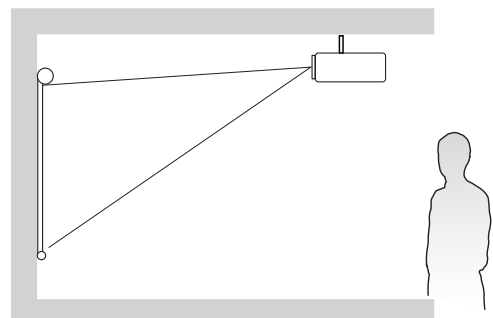

### 3. Plafond arr.

Le projecteur est suspendu à l'envers du plafond derrière l'écran.

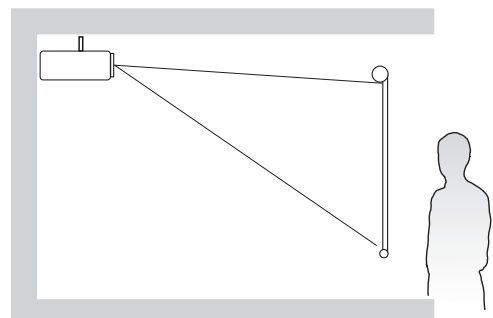

**REMARQUE :** Un écran de rétroprojection spécial est nécessaire.

### 4. Arrière

Le projecteur est placé près du sol derrière l'écran.

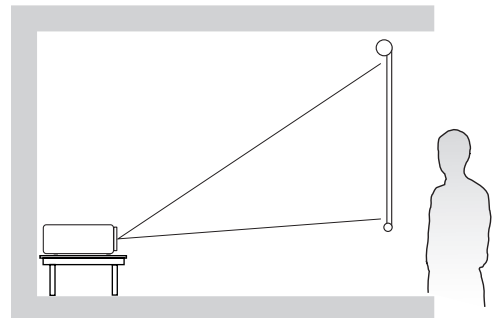

**REMARQUE :** Un écran de rétroprojection spécial est nécessaire.

# Dimensions de projection

**REMARQUE :** Consultez « Caractéristiques » à la page 59 pour la résolution d’affichage native de ce projecteur.

## LS610WH

- Image 16:10 sur un écran 16:10

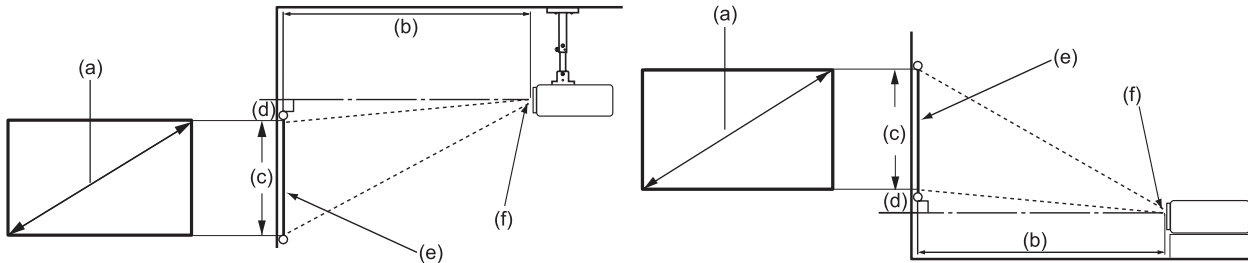

- Image 16:10 sur un écran 4:3

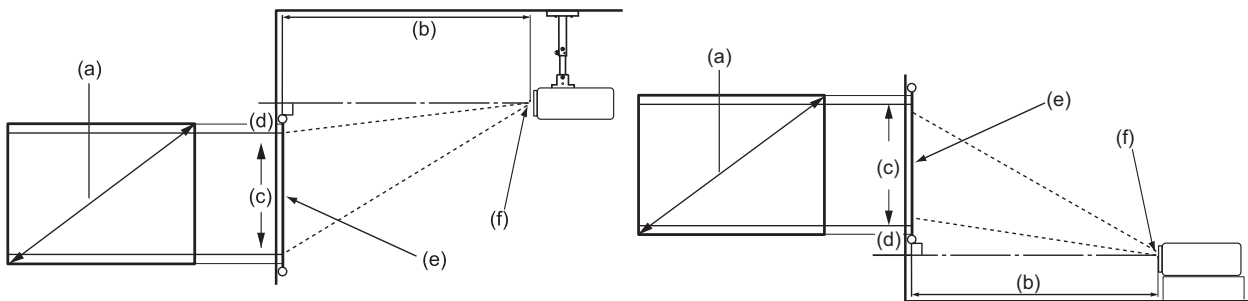

**REMARQUE :** (e) = Écran  
(f) = Centre de l’objectif

## Image 16:10 sur un écran 16:10

(a) Taille de l'écran		(b) Distance de projection				(c) Hauteur de l'image		(d) Décalage vertical maximum	
		minimum		maximum					
po.	mm	po.	mm	po.	mm	po.	mm	po.	mm
30	762	34,75	883	41,71	1059	15,90	404	-1,67	-42
40	1016	46,34	1177	55,61	1412	21,20	538	-2,23	-57
50	1270	57,92	1471	69,51	1766	26,50	673	-2,78	-71
60	1524	69,51	1766	83,41	2119	31,80	808	-3,34	-85
70	1778	81,09	2060	97,31	2472	37,10	942	-3,90	-99
80	2032	92,68	2354	111,21	2825	42,40	1077	-4,45	-113
90	2286	104,26	2648	125,12	3178	47,70	1212	-5,01	-127
100	2540	115,85	2943	139,02	3531	53,00	1346	-5,56	-141
120	3048	139,02	3531	166,82	4237	63,60	1615	-6,68	-170
150	3810	173,77	4414	208,53	5297	79,50	2019	-8,35	-212
200	5080	231,70	5885	278,03	7062	106,00	2692	-11,13	-283
250	6350	289,62	7356	347,54	8828	132,50	3365	-13,91	-353
300	7620	347,54	8828	417,05	10593	159,00	4039	-16,69	-424

### Image 16:10 sur un écran 4:3

(a) Taille de l'écran		(b) Distance de projection				(c) Hauteur de l'image		(d) Décalage vertical maximum	
		minimum		maximum					
po.	mm	po.	mm	po.	mm	po.	mm	po.	mm
30	762	32,79	833	39,34	999	15,00	381	-1,58	-40
40	1016	43,72	1110	52,46	1332	20,00	508	-2,10	-53
50	1270	54,65	1388	65,57	1666	25,00	635	-2,63	-67
60	1524	65,57	1666	78,69	1999	30,00	762	-3,15	-80
70	1778	76,50	1943	91,80	2332	35,00	889	-3,68	-93
80	2032	87,43	2221	104,92	2665	40,00	1016	-4,20	-107
90	2286	98,36	2498	118,03	2998	45,00	1143	-4,73	-120
100	2540	109,29	2776	131,15	3331	50,00	1270	-5,25	-133
120	3048	131,15	3331	157,38	3997	60,00	1524	-6,30	-160
150	3810	163,94	4164	196,72	4997	75,00	1905	-7,88	-200
200	5080	218,58	5552	262,30	6662	100,00	2540	-10,50	-267
250	6350	273,23	6940	327,87	8328	125,00	3175	-13,13	-333
300	7620	327,87	8328	393,45	9994	150,00	3810	-15,75	-400

**REMARQUE :** Si vous avez l'intention d'installer le projecteur de façon permanente, nous vous recommandons de tester physiquement la taille et la distance de projection à l'emplacement précis d'installation du projecteur avant de l'installer de façon permanente.



## LS610HDH

- Image 16:9 sur un écran 16:9

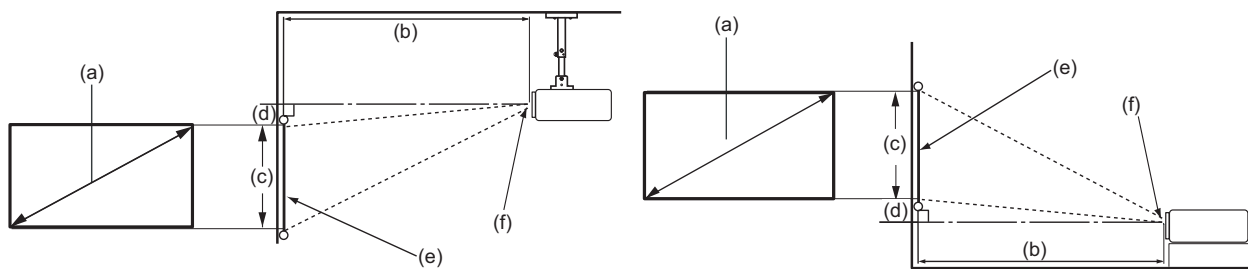

- Image 16:9 sur un écran 4:3

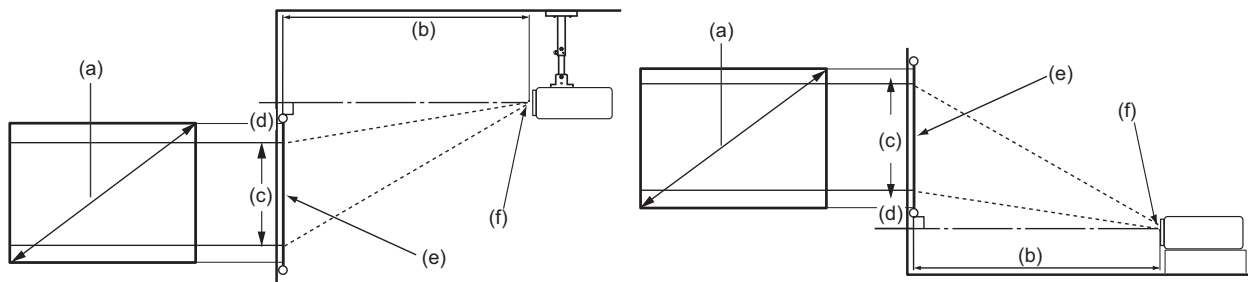

**REMARQUE :** (e) = Écran  
(f) = Centre de l'objectif

### Image 16:9 sur un écran 16:9

(a) Taille de l'écran		(b) Distance de projection				(c) Hauteur de l'image		(d) Décalage vertical maximum	
po.	mm	po.	mm	po.	mm	po.	mm	po.	mm
30	762	34,07	865	40,88	1038	14,71	374	-1,25	-32
40	1016	45,42	1154	54,50	1384	19,61	498	-1,67	-42
50	1270	56,78	1442	68,13	1731	24,51	623	-2,08	-53
60	1524	68,13	1731	81,76	2077	29,42	747	-2,50	-64
70	1778	79,49	2019	95,38	2423	34,32	872	-2,92	-74
80	2032	90,84	2307	109,01	2769	39,22	996	-3,33	-85
90	2286	102,20	2596	122,64	3115	44,12	1121	-3,75	-95
100	2540	113,55	2884	136,26	3461	49,03	1245	-4,17	-106
120	3048	136,26	3461	163,51	4153	58,83	1494	-5,00	-127
150	3810	170,33	4326	204,39	5192	73,54	1868	-6,25	-159
200	5080	227,10	5768	272,52	6922	98,05	2491	-8,33	-212
250	6350	283,88	7211	340,65	8653	122,57	3113	-10,42	-265
300	7620	340,65	8653	408,79	10383	147,08	3736	-12,50	-318

## Image 16:9 sur un écran 4:3

(a) Taille de l'écran		(b) Distance de projection				(c) Hauteur de l'image		(d) Décalage vertical	
		minimum		maximum				maximum	
po.	mm	po.	mm	po.	mm	po.	mm	po.	mm
30	762	31,27	794	37,52	953	13,50	343	-1,15	-29
40	1016	41,69	1059	50,03	1271	18,00	457	-1,53	-39
50	1270	52,11	1324	62,54	1588	22,50	572	-1,91	-49
60	1524	62,54	1588	75,04	1906	27,00	686	-2,30	-58
70	1778	72,96	1853	87,55	2224	31,50	800	-2,68	-68
80	2032	83,38	2118	100,06	2541	36,00	914	-3,06	-78
90	2286	93,80	2383	112,56	2859	40,50	1029	-3,44	-87
100	2540	104,23	2647	125,07	3177	45,00	1143	-3,83	-97
120	3048	125,07	3177	150,09	3812	54,00	1372	-4,59	-117
150	3810	156,34	3971	187,61	4765	67,50	1715	-5,74	-146
200	5080	208,45	5295	250,14	6354	90,00	2286	-7,65	-194
250	6350	260,57	6618	312,68	7942	112,50	2858	-9,56	-243
300	7620	312,68	7942	375,22	9530	135,00	3429	-11,48	-291

**REMARQUE :** Si vous avez l'intention d'installer le projecteur de façon permanente, nous vous recommandons de tester physiquement la taille et la distance de projection à l'emplacement précis d'installation du projecteur avant de l'installer de façon permanente.

## Monter le projecteur

**REMARQUE :** Si vous achetez un support tiers, veuillez utiliser la taille de vis appropriée. La taille des vis peut varier en fonction de l'épaisseur de la plaque de montage.

1. Pour garantir la sécurité de l'installation, utilisez un support de montage mural ou au plafond ViewSonic®.
2. Assurez-vous que les vis utilisées pour fixer un support au projecteur répondent aux spécifications suivantes :
  - Type de vis : M4
  - Longueur de la vis : 12,8 mm à 15,8 mm

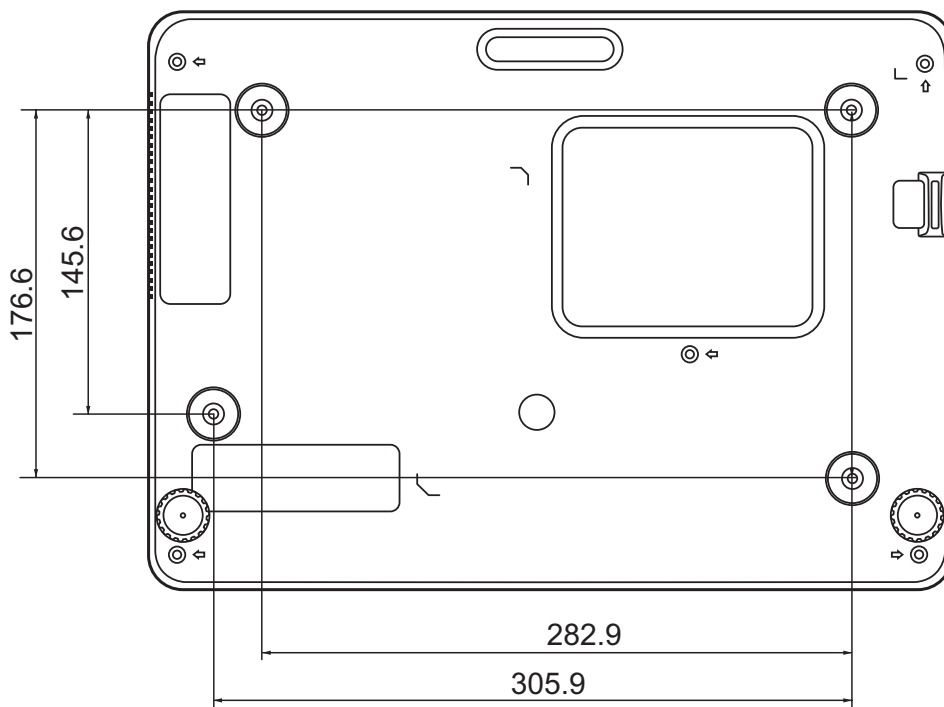

### REMARQUE :

- Évitez d'installer le projecteur près d'une source de chaleur.
- Conservez un espace d'au moins 10 cm entre le plafond et le bas du projecteur.

## Prévention de l'utilisation non autorisée

Le projecteur possède plusieurs fonctionnalités de sécurité intégrées pour empêcher le vol, l'accès ou les modifications accidentelles des réglages.

### Utiliser la fente de sécurité

Pour éviter que le projecteur ne soit volé, utilisez un dispositif de verrouillage pour fente de sécurité pour le fixer à un objet fixe.

Vous trouverez ci-dessous un exemple de configuration d'un dispositif de verrouillage pour fente de sécurité :

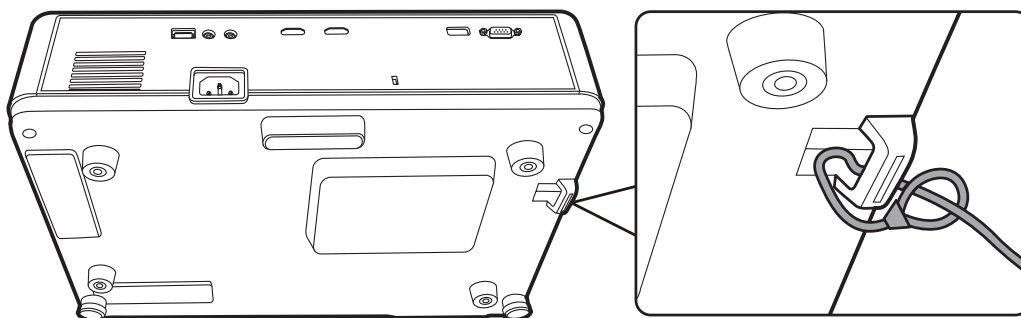

**REMARQUE :** La fente de sécurité peut également servir d'ancrage de sécurité si le projecteur est monté au plafond.

## Utiliser la fonction de mot de passe

Pour empêcher tout accès ou utilisation non autorisé, le projecteur propose une option de sécurité par mot de passe. Le mot de passe peut être défini via le menu à l'écran (OSD).

**REMARQUE** : Notez votre mot de passe et conservez-le dans un endroit sûr.

### Définir un mot de passe

1. Appuyez **Menu** pour ouvrir le menu OSD et allez à : **SYSTÈME >**  
**Param. de sécurité** et appuyez **Enter**.
2. Choisissez **Verrou alimentation** et sélectionnez **Activ.** en appuyant ◀/▶.
3. Comme illustré ci-contre, les quatre touches fléchées (▲, ▶, ▼, ◀) représentent 4 chiffres (1, 2, 3, 4). Appuyez les touches fléchées pour entrer un mot de passe à six chiffres.



4. Confirmez le nouveau mot de passe en entrant à nouveau le nouveau mot de passe. Une fois le mot de passe défini, le menu OSD revient à la page Param. de sécurité.
5. Appuyez **Exit** pour quitter le menu OSD.

**REMARQUE** : Une fois défini, le mot de passe correct doit être saisi à chaque démarrage du projecteur.

## Modification du mot de passe

1. Appuyez **Menu** pour ouvrir le menu OSD et allez à : **SYSTÈME > Param. de sécurité > Modifier MP.**
2. Appuyez **Enter**, le message « SAISIE MOT DE PASSE ACTUEL » apparaîtra.
3. Entrez l'ancien mot de passe.
  - » S'il est correct, le message « SAISIE NOUVEAU MOT DE PASSE » apparaîtra.
  - » S'il n'est pas correct, un message d'erreur du mot de passe apparaîtra pendant 5 secondes, suivi du message « SAISIE MOT DE PASSE ACTUEL ».Vous pouvez réessayer ou appuyer **Exit** pour annuler.
4. Entrez un nouveau mot de passe.
5. Confirmez le nouveau mot de passe en entrant à nouveau le nouveau mot de passe.
6. Pour quitter le menu à l'écran, appuyez **Exit**.

**REMARQUE :** Les chiffres saisis s'affichent sous la forme d'astérisques (\*).

## Désactivation de la fonction de mot de passe

1. Appuyez **Menu** pour ouvrir le menu OSD et allez à : **SYSTÈME > Param. de sécurité > Verrou alimentation.**
2. Appuyez ◀/▶ pour sélectionner **Désact.**
3. Le message « SAISIE MOT DE PASSE » apparaîtra. Entrez le mot de passe actuel.
  - » S'il est correct, le menu OSD retourne à la page du mot de passe où figure le mot « **Désact.** » au niveau de **Verrou alimentation.**
  - » S'il n'est pas correct, un message d'erreur du mot de passe apparaîtra pendant 5 secondes, suivi du message « SAISIE MOT DE PASSE ACTUEL ».Vous pouvez réessayer ou appuyer **Exit** pour annuler.

**REMARQUE :** Veuillez conserver l'ancien mot de passe, car vous en aurez besoin pour réactiver la fonction de mot de passe.

## Oublier le mot de passe

Si la fonction de mot de passe est activée, vous serez invité à entrer les six chiffres du mot de passe à chaque mise sous tension du projecteur. Si vous entrez un mot de passe incorrect, le message d'erreur illustré à droite apparaîtra pendant 5 secondes, suivi du message « SAISIE MOT DE PASSE ».

Vous pouvez réessayer ou si vous ne vous en souvenez plus, vous pouvez utiliser la « Procédure de rappel du mot de passe ».

**REMARQUE :** Si vous entrez un mot de passe incorrect 5 fois de suite, le projecteur s'éteindra automatiquement pendant une courte période.

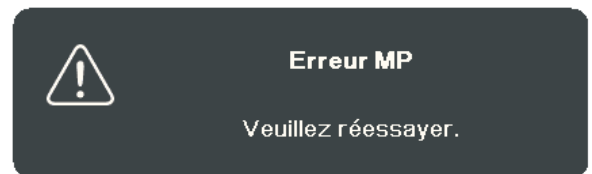

## Procédure de rappel du mot de passe

1. Quand le message « SAISIE MOT DE PASSE ACTUEL » apparaît, maintenez enfoncé **Auto Sync** pendant 3 secondes. Le projecteur affiche un code à l'écran.
2. Notez le numéro et éteignez votre projecteur.
3. Contactez le service d'assistance local pour le déchiffrer. Vous devrez peut-être fournir une preuve d'achat pour garantir que vous êtes autorisé à utiliser le projecteur.



## Verrouillage des touches de commande

Avec le verrouillage des touches du projecteur, vous pouvez éviter que les réglages soient modifiés accidentellement (par des enfants, par exemple).

**REMARQUE :** Lorsque **Verr. touches panneau** est activé, aucune touche du projecteur ne fonctionnera à l'exception de **Alimentation**.

1. Appuyez **Menu** pour ouvrir le menu OSD et allez à : **SYSTÈME > Verr. touches panneau**.
2. Appuyez ▲/▼ pour sélectionner **Activ.**
3. Sélectionnez **Oui** et appuyez **Enter** pour confirmer.
4. Pour déverrouiller les touches du panneau, maintenez enfoncé ► sur le projecteur pendant 3 secondes.

**REMARQUE :** Vous pouvez également utiliser la télécommande pour accéder au menu **SYSTÈME > Verr. touches panneau** et sélectionner **Désact.**

# Établir des connexions

Cette section vous explique comment connecter le projecteur à un autre équipement.

## Connecter l'alimentation

1. Connectez le cordon d'alimentation à la prise AC IN située à l'arrière du projecteur.
2. Branchez le cordon secteur dans une prise secteur.

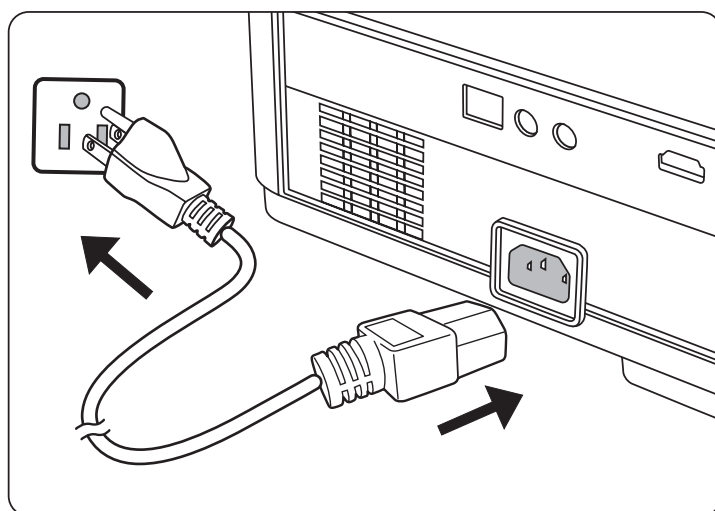

**REMARQUE :** Lors de l'installation du projecteur, incorporez un dispositif de déconnexion facile accessible dans le câblage fixe, ou connectez la prise d'alimentation à une prise secteur facilement accessible à proximité de l'unité. En cas de problème pendant l'utilisation du projecteur, utilisez le dispositif de déconnexion pour interrompre l'alimentation, ou déconnectez la prise d'alimentation.



# Connexion à des sources vidéo/ordinateur

## Connexion HDMI

Connectez une extrémité d'un câble HDMI au port HDMI de votre appareil vidéo. Ensuite, connectez l'autre extrémité du câble au port **HDMI 1** ou **HDMI 2** de votre projecteur.

## Connexion du son

Le projecteur est équipé de haut-parleurs. Cependant, vous pouvez également connecter des haut-parleurs externes au port **AUDIO OUT** du projecteur.

**REMARQUE :** Le signal de la sortie audio se règle via les paramètres **Volume** et **Muet** du projecteur.

Les illustrations de connexion ci-dessous sont pour référence seulement. Les prises de connexion disponibles sur le projecteur varient selon le modèle de projecteur. Certains câbles ne sont pas fournis avec le projecteur. Vous pouvez vous procurer ces câbles dans les magasins spécialisés en électronique.

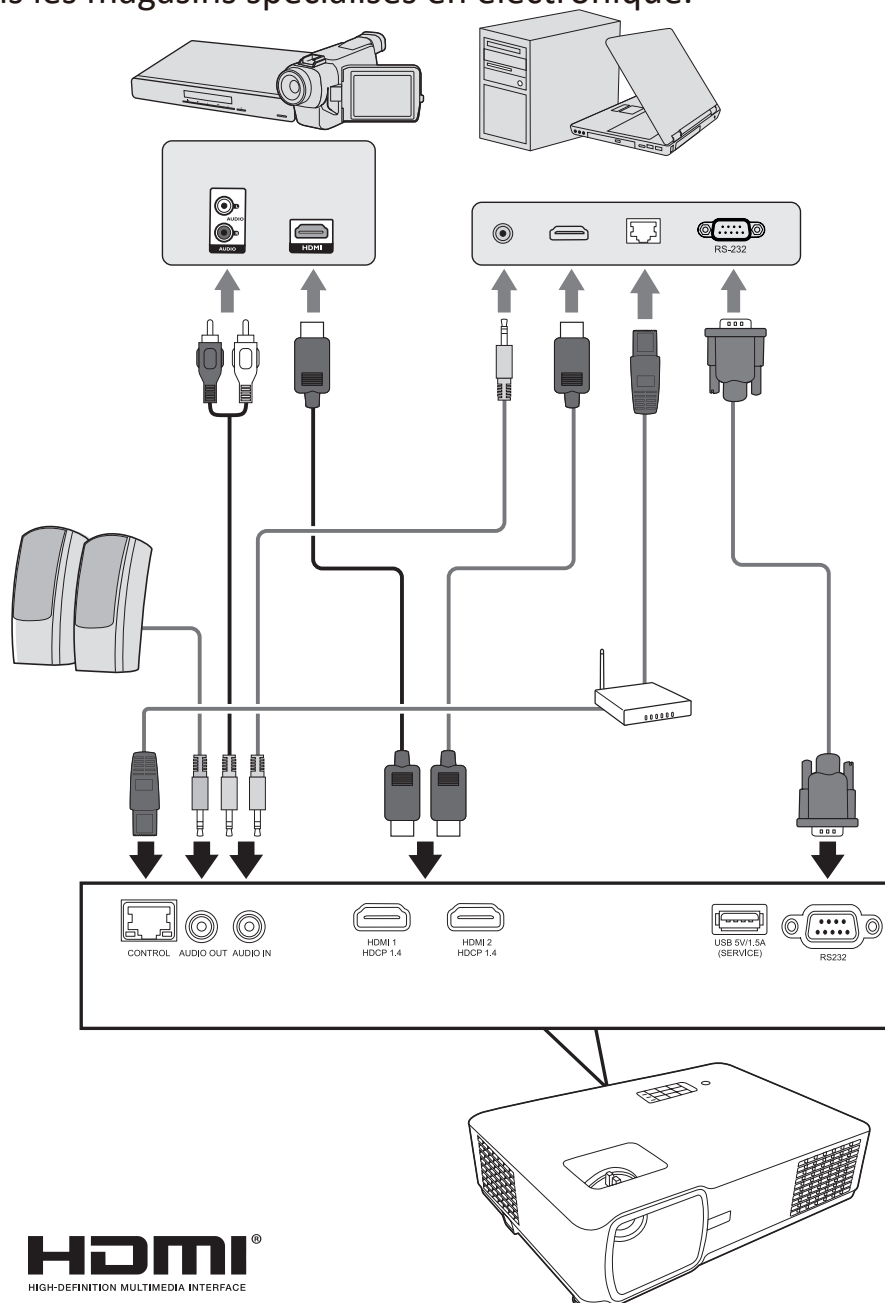

# Fonctionnement

## Allumer/éteindre le projecteur

### Mise en marche du projecteur

1. Appuyez le bouton **Alimentation** pour allumer le projecteur.
2. La source lumineuse s'allumera et un « **Bip de mise sous/hors tension** » sera émis.
3. Le Voyant de l'alimentation clignote en vert, puis reste allumé une fois le projecteur sous tension.

**REMARQUE** : Pour prolonger la vie de la source lumineuse, lorsque vous allumez le projecteur, attendez au moins cinq (5) minutes avant de l'éteindre.

4. Allumez tous les équipements connectés, p.ex. ordinateur portable, et le projecteur commencera à rechercher une source d'entrée.

**REMARQUE** : Si le projecteur détecte une source d'entrée, la barre de la source apparaît. Si aucune source d'entrée n'est détectée, le message « Aucun signal » apparaîtra.

### Première activation

Si le projecteur est activé pour la première fois, sélectionnez la langue du menu OSD en suivant les instructions à l'écran.



## Arrêt du projecteur

1. Appuyez sur le bouton **Alimentation** ou **Off** et un message de confirmation apparaîtra pour vous inviter à appuyer le bouton d'**Alimentation** ou **Off** une seconde fois. De plus, vous pouvez appuyer n'importe quel autre bouton pour annuler.

**REMARQUE :** Si vous n'y répondez pas en quelques secondes après le premier appui, le message disparaîtra.

2. Une fois le processus de refroidissement terminé, un « **Bip de mise sous/hors tension** » sera émis.

3. Débranchez le cordon d'alimentation de la prise secteur si vous ne comptez pas utiliser le projecteur pendant longtemps.

### REMARQUE :

- Le projecteur ne peut pas être utilisé tant que le cycle de refroidissement n'est pas terminé, et ce, afin de protéger la source lumineuse.
- Ne débranchez pas le cordon d'alimentation avant que la mise hors tension du projecteur soit totalement terminée.

## Sélection d'une source d'entrée

Vous pouvez connecter le projecteur à plusieurs appareils en même temps. Il ne peut toutefois afficher qu'un plein écran à la fois.

La **Source d'entrée** peut également être sélectionnée manuellement en appuyant une des touches de sélection de source de la télécommande ou en parcourant les sources d'entrée disponibles.

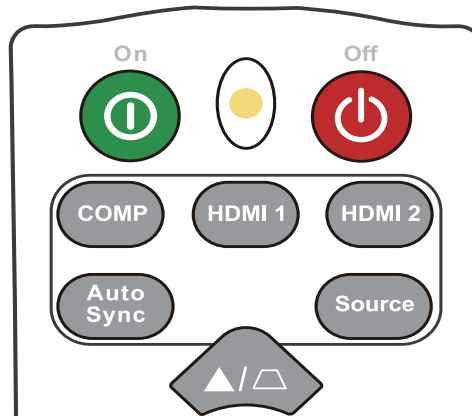

Pour sélectionner manuellement la source d'entrée, procédez comme suit :

1. Appuyez **Source**, et un menu de sélection de la source apparaîtra.
2. Appuyez ▲/▼ jusqu'à la sélection du signal souhaité et appuyez **Enter**.
3. Une fois le signal détecté, les informations concernant la source sélectionnée sont affichées sur l'écran pendant quelques secondes.

**REMARQUE** : Si plusieurs appareils sont connectés au projecteur, répétez les étapes 1-2 pour rechercher une autre source.

## Ajustement de l'image projetée

### Ajustement de la hauteur et de l'angle de projection du projecteur

Le projecteur est pourvu de un (1) pied de réglage. Ajuster le pied changera la hauteur du projecteur et l'angle de projection vertical. Ajustez soigneusement les pieds pour régler précisément la position de l'image projetée.

### Réglage fin de la taille et de la netteté de l'image

Pour ajuster la taille de l'image projetée comme vous le souhaitez, faites pivoter la molette de zoom.

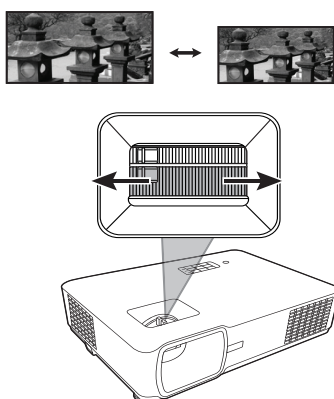



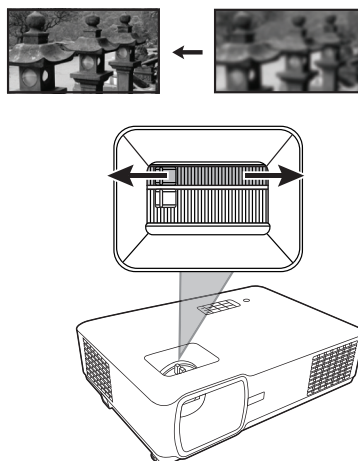

Pour améliorer la clarté de l'image, faites pivoter la molette de mise au point.



## Correction trapézoïdale

Il y a distorsion trapézoïdale lorsque l'image projetée devient un trapézoïde du fait d'une projection inclinée.

Pour corriger ce problème, en plus d'ajuster la hauteur du projecteur, mais pouvez également :

1. Utilisez les touches trapèze sur le projecteur ou la télécommande pour afficher la page de correction trapézoïdale.
2. Une fois la page de correction trapézoïdale affichée, appuyez  pour corriger la distorsion en haut de l'image. Appuyez  pour corriger la distorsion trapézoïdale en bas de l'image. Appuyez  pour corriger la distorsion trapézoïdale sur le côté droit de l'image. Appuyez  pour corriger la distorsion trapézoïdale sur le côté gauche de l'image.

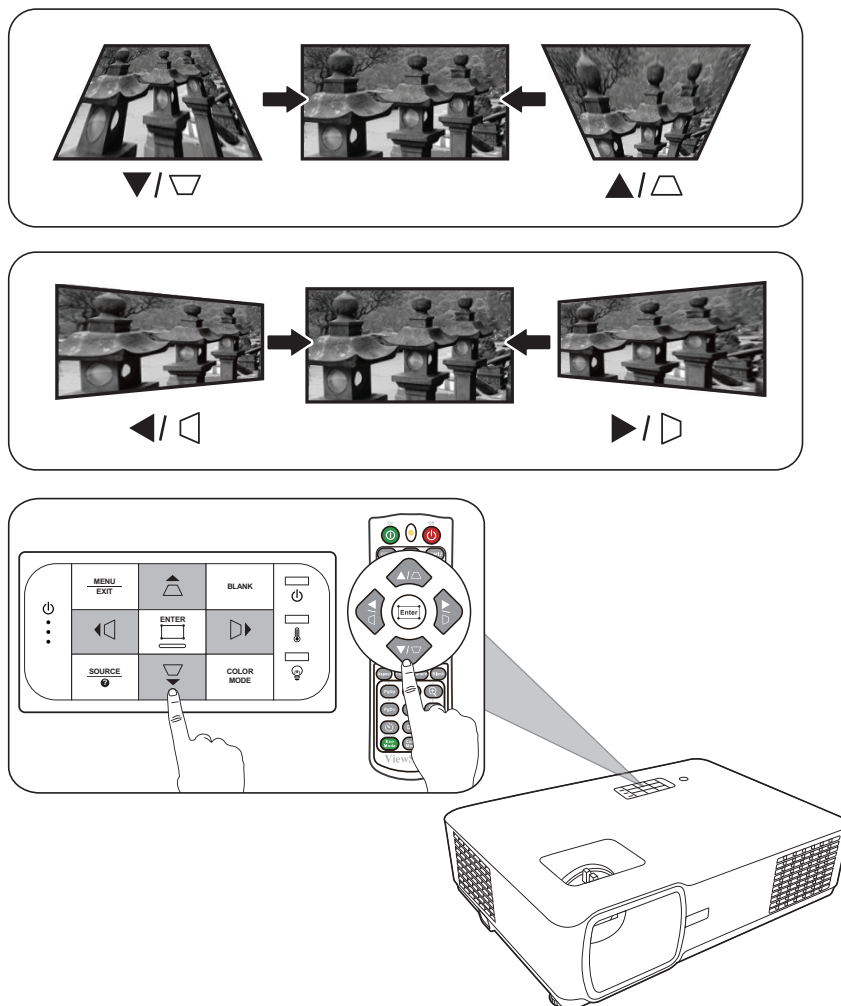

## Masquage de l'image

Pour attirer l'attention du public sur le présentateur, vous pouvez appuyer **Blank** sur le projecteur ou la télécommande pour masquer l'image à l'écran. Pour restaurer l'image, appuyez sur n'importe quelle touche du projecteur ou de la télécommande.

**ATTENTION** : Évitez de placer des objets devant l'objectif de projection car ils risqueraient de se déformer en raison de la chaleur ou de provoquer un incendie.

## Contrôler le projecteur dans un environnement réseau

Le projecteur prend en charge le logiciel Crestron®. Avec les réglages corrects pour le menu Paramètres de contrôle réseau, vous pouvez gérer le projecteur depuis un ordinateur avec un navigateur Web quand l'ordinateur et le projecteur sont correctement connectés au même réseau local.

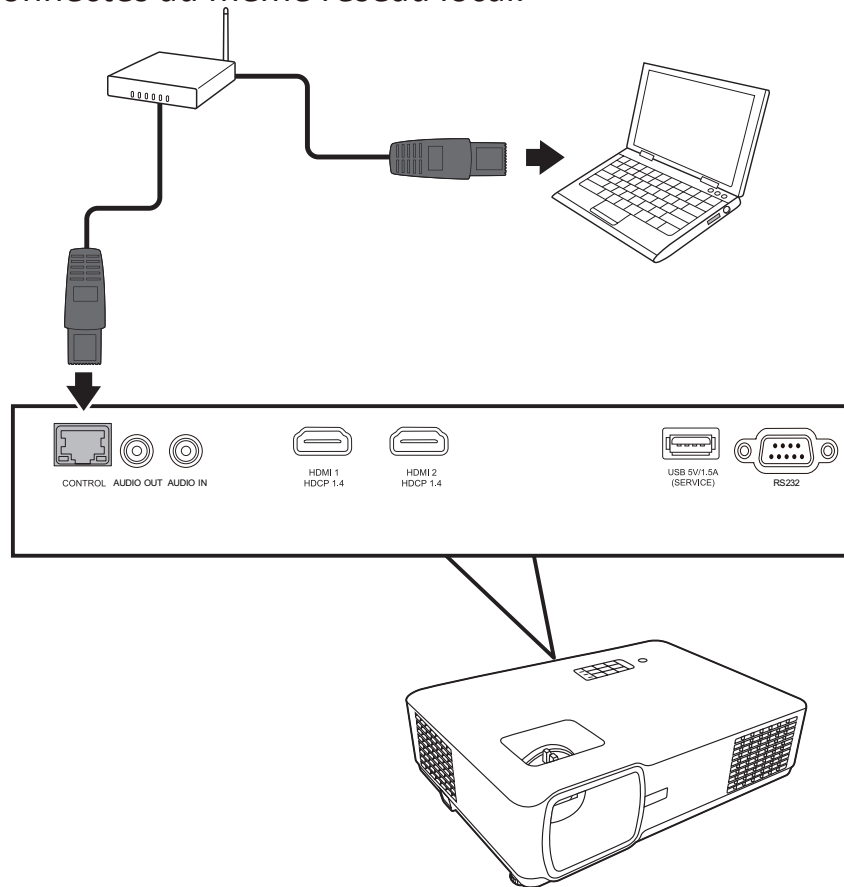

### Configurer les Paramètres de contrôle réseau

- Si vous êtes dans un environnement DHCP :
1. Prenez un câble RJ45 et connectez une extrémité à la prise d'entrée réseau RJ45 du projecteur et l'autre extrémité au port RJ45.
  2. Ouvrez le menu OSD et accédez au menu **AVANCÉE > Paramètres de contrôle réseau**. Appuyez **Enter** pour afficher la page **Paramètres de contrôle réseau**. Ou vous pouvez appuyer **Network** pour ouvrir le menu **Paramètres de contrôle réseau** directement.
  3. Choisissez **Paramètres réseau** et appuyez ◀/▶ pour sélectionner **DHCP ACTIVÉ**.
  4. Appuyez ▼ pour choisir **Appliquer** et appuyez **Enter**.
  5. Veuillez attendre environ 15 à 20 secondes, puis accédez à la page **Paramètres réseau** à nouveau. Les paramètres **Adresse IP du projecteur**, **Masque de sous-réseau**, **Passerelle par défaut**, **Serveur DNS** s'afficheront. Notez l'adresse IP affichée à la ligne **Adresse IP du projecteur**.



## REMARQUE :

- Si l'**Adresse IP du projecteur** n'apparaît toujours pas, contactez votre administrateur réseau.
- Si les câbles RJ45 ne sont pas correctement connectés, les réglages **Adresse IP du projecteur, Masque de sous-réseau, Passerelle par défaut et Serveur DNS** afficheront 0.0.0.0. Assurez-vous que les câbles sont correctement connectés et effectuez les procédures ci-dessous à nouveau.
- Si vous n'avez pas besoin de connecter au projecteur en mode veille, réglez **Contrôle réseau en veille** sur **Activ.** dans le menu **AVANCÉE > Paramètres de contrôle réseau.**

- Si vous êtes dans un environnement non-DHCP :

1. Répétez les étapes 1-2 ci-dessus.
2. Choisissez **Paramètres réseau** et appuyez ◀/▶ pour sélectionner **IP statique.**
3. Contactez votre administrateur informatique pour des informations sur les paramètres **Adresse IP du projecteur, Masque de sous-réseau, Passerelle par défaut, Serveur DNS.**
4. Appuyez pour sélectionner l'élément que vous souhaitez modifier et appuyez **Enter.**
5. Appuyez sur ◀/▶ pour déplacer le curseur puis appuyez sur ▲/▼ pour entrer la valeur.
6. Pour enregistrer les réglages, appuyez **Enter.** Si vous ne voulez pas enregistrer les réglages, appuyez **Exit.**
7. Appuyez ▼ pour choisir **Appliquer** et appuyez **Enter.**

## REMARQUE :

- Si les câbles RJ45 ne sont pas correctement connectés, les réglages **Adresse IP du projecteur, Masque de sous-réseau, Passerelle par défaut, Serveur DNS** afficheront 0.0.0.0. Assurez-vous que les câbles sont correctement connectés et effectuez les procédures ci-dessous à nouveau.
- Si vous souhaitez connecter au projecteur en mode veille, assurez-vous d'avoir sélectionné **IP statique** et obtenu l'**Adresse IP du projecteur, Masque de sous-réseau, Passerelle par défaut,** et les informations de **Serveur DNS** quand le projecteur est sous tension.

# Fonctions des menus

Cette section présente le menu à l'écran (OSD) et ses options.

## Utilisation du menu à l'écran (OSD)

**REMARQUE** : Les captures d'écran OSD dans ce manuel sont à titre indicatif uniquement et peuvent différer de l'apparence réelle. Certains des paramètres OSD suivants peuvent ne pas être disponibles. Veuillez consulter l'OSD actuel de votre projecteur.

Le projecteur offre un menu à l'écran (OSD) permettant d'effectuer différents réglages. Vous pouvez y accéder en appuyant **Menu** sur le projecteur ou la télécommande.

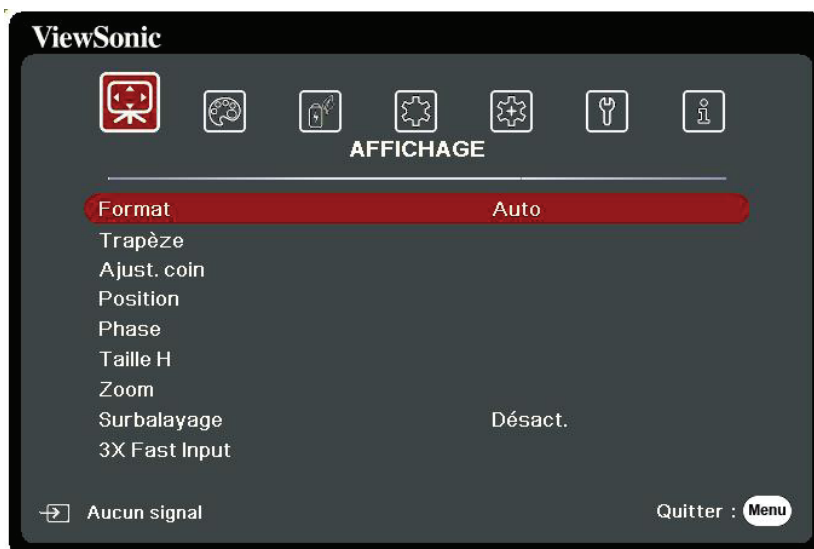

1. Appuyez ◀/▶ pour sélectionner un menu principal. Puis appuyez **Enter** ou utilisez ▲/▼ pour accéder à la liste des sous-menus.
2. Appuyez ▲/▼ pour sélectionner l'option de menu. Puis appuyez **Enter** pour afficher son sous-menu ou appuyez ◀/▶ pour ajuster/sélectionner le réglage.

**REMARQUE** : Certaines options de sous-menu peuvent avoir un autre sous-menu. Pour accéder à ce sous-menu, appuyez **Enter**. Utilisez ▲/▼ ou ◀/▶ pour ajuster/sélectionner le réglage.

## Arborescence du menu à l'écran (OSD)

Menu principal	Sous-menu	Option de menu	
AFFICHAGE	Format	Auto	
		4:3	
		16:9	
		16:10	
		Natif	
	Trapèze	Vertical	-40~40
		Horizontal	
	Ajust. coin	Coin sup. droit	45°/90°
		Coin sup. gauche	
		Coin inf. droit	
		Coin inf. gauche	
	Zoom	0,8X~2,0X	
	Surbalayage	Désact./1/2/3/4/5	
3X Fast Input	Inactif		
	Actif		
IMAGE	Mode couleur	Luminosité max.	
		Présentation	
		Standard	
		Photo	
		Film	
		Mode Util. 1	
		Mode Util. 2	
	Luminosité	0~100	
	Contraste	-50~50	

Menu principal	Sous-menu	Option de menu		
<b>IMAGE</b>	Temp. couleurs	9300K/7500K/6500K		
		Gain rouge	0~100	
		Gain vert	0~100	
		Gain bleu	0~100	
		Décalage rouge	-50~+50	
		Décalage vert	-50~+50	
		Décalage bleu	-50~+50	
	Avancé	Couleur	-50~50	
		Netteté	0~31	
		Gamma	1,8/2,0/2,2/2,35/ 2,5/Cubic/sRGB	
		Gestion couleur	Couleur primaire	
			Nuance	
	Saturation			
	Gain			
Réinitialiser réglages couleur	Réinit.			
	Annul.			
<b>POWER MANAGEMENT</b>	Sous tension auto	Signal	Désactiver/HDMI	
		CEC	Désactiver/Activer	
		Mise sous tension directe	Désactiver/Activer	
	Énergie intell.	Alim. auto. désact.	Désactiver/10 min/ 20 min/30 min	
		Minuteur	Désactiver/30 min/1 h/ 2 h/3 h/4 h/8 h/12 h	
		Économie Énergie	Désactiver/Activer	
	Paramètres de veille	Relais audio	Désact./Activ.	
	Alim. USB A	Activ.		
		Désact.		

Menu principal	Sous-menu	Option de menu		
<b>DE BASE</b>	Param. audio	Muet	Désact./Activ.	
		Volume audio	0~20	
		Bip de mise sous/hors tension	Activ./Désact.	
	Minuteur de présentation	Intervalle du minuteur	1~240 m	
		Affichage du compteur	Toujours/1 min/2 min/3 min/Jamais	
		Position du minuteur	Coin sup. gauche/ Coin inf. gauche/ Coin sup. droit/ Coin inf. droit	
		Mode de calcul du minuteur	Vers l'arrière/Vers l'avant	
		Fonction de rappel sonore	Activ./Désact.	
		Début du compte/Désact.		
	Motif	Désact.		
		Carte test		
	Minuteur d'inactivité	Désactiver/5 min/10 min/15 min/20 min/25 min/30 min		
	Message	Activ.		
		Désact.		
	Écran d'accueil	Noir		
		Bleu		
		ViewSonic		
	<b>AVANCÉE</b>	HDR (seulement pour LS610HDH)	HDR	Auto/SDR
EOTF			Bas/Moy/Haut	
Réglages 3D		Format 3D	Auto	
			Désact.	
			Trame séquentiel.	
			Combi trame	
			Haut-bas	
			Côte-à-côte	
Inverser sync 3D		Désactiver/Inverser		
Enr. réglages 3D		Oui/Non		
Paramètres HDMI		Format HDMI	Auto/RGB/YUV	
	Portée HDMI	Auto/Optimisé/Normal		

Menu principal	Sous-menu	Option de menu	
<b>AVANCÉE</b>	Paramètres de contrôle réseau	Paramètres réseau	DHCP ACTIVÉ/IP statique
		Adresse IP du projecteur	
		Masque de sous-réseau	
		Passerelle par défaut	
		Serveur DNS	
		Contrôle réseau en veille	Désact./Activ.
		Appliquer	
	Paramètres source lum.	Mode source lum.	Normal/Eco/ Noir dynamique 1/ Noir dynamique 2
		Réinit. heures source lum.	Réinit./Annul.
		Informations d'heures source lum.	Durée utilisation source lum.
			Normal
			Eco
			Noir dynamique 1
	Noir dynamique 2		
	Réinitialiser réglages	Réinit.	
		Annul.	

Menu principal	Sous-menu	Option de menu		
<b>SYSTÈME</b>	Langue	Sélection multilingue de l'OSD		
	Position du projecteur	Sol avant		
		Sol arrière		
		Plafond arr.		
		Plafond avant		
	Réglages des menus	Durée d'affichage du menu	5 sec/10 sec/15 sec/ 20 sec/25 sec/30 sec	
		Position du menu	Centre/Coin sup. gauche/ Coin sup. droit/ Coin inf. gauche/ Coin inf. droit	
	Mode Haute altitude	Désact.		
		Activ.		
	Param. de sécurité	Modifier MP	Désact./Activ.	
		Verrou alimentation		
	Verr. touches panneau	Désact.		
		Activ.		
	Code de télécommande	1/2/3/4/5/6/7/8		
Méthode de contrôle	RS232			
	USB			
Débit en bauds	2400/4800/9600/14400/19200/38400/57600/ 115200			
<b>INFORMATIONS</b>	Source			
	Mode couleur			
	Résolution			
	Système de couleurs			
	Adresse IP			
	Adresse MAC			
	Version micrologiciel			
	3X Fast Input			
	S/N			

## Menu AFFICHAGE

1. Appuyez le bouton **Menu** pour afficher le menu à l'écran (OSD).
2. Appuyez ◀/▶ pour sélectionner le menu **AFFICHAGE**. Puis appuyez **Enter** ou utilisez ▲/▼ pour accéder au menu **AFFICHAGE**.

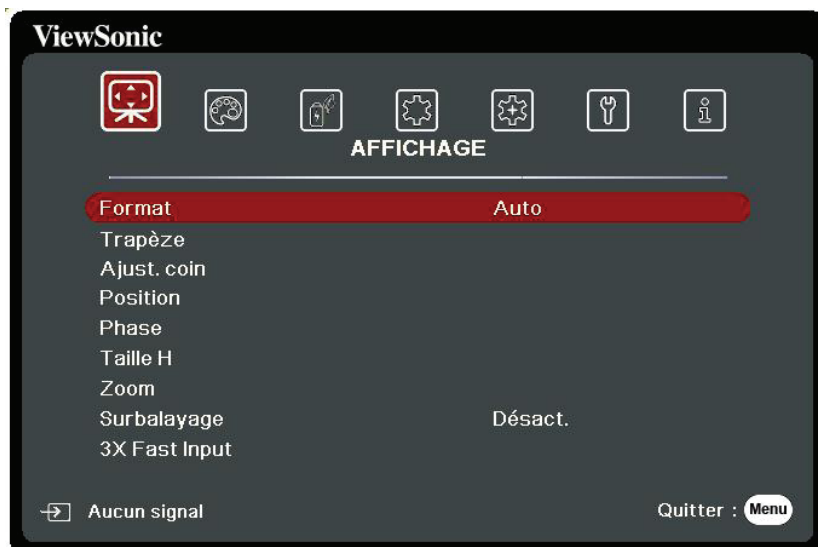

3. Appuyez ▲/▼ pour sélectionner l'option de menu. Puis appuyez **Enter** pour afficher son sous-menu ou appuyez ◀/▶ pour ajuster/sélectionner le réglage.

**REMARQUE** : Certaines options de sous-menu peuvent avoir un autre sous-menu. Pour accéder à ce sous-menu, appuyez **Enter**. Utilisez ▲/▼ ou ◀/▶ pour ajuster/sélectionner le réglage.



Option de menu	Description
Format	<p><u>Auto</u> Met une image à l'échelle proportionnellement pour qu'elle soit adaptée à la résolution native dans sa largeur horizontale. Cette option est recommandée pour les images qui ne sont pas en 4:3 ou 16:9 et si vous souhaitez tirer parti au maximum de l'écran sans modifier le rapport hauteur/largeur de l'image.</p> <p><u>4:3</u> Met une image à l'échelle afin qu'elle s'affiche au centre de l'écran en respectant un format 4:3. Cette option est recommandée pour les images 4:3, telles que les images des écrans d'ordinateur, des téléviseurs à définition standard et des DVD avec un format 4:3, ce qui permet de conserver le format lors de l'affichage.</p> <p><u>16:9</u> Met une image à l'échelle afin qu'elle s'affiche au centre de l'écran en respectant un format 16:9. Cette option est recommandée pour les images auxquelles le format 16:9 est déjà appliqué, telles que les images des téléviseurs haute définition, ce qui permet de conserver le format lors de l'affichage.</p> <p><u>16:10</u> Met une image à l'échelle afin qu'elle s'affiche au centre de l'écran en respectant un format de 16:10. Cette option est recommandée pour les images auxquelles le format 16:10 est déjà appliqué, ce qui permet de conserver le format lors de l'affichage.</p> <p><u>Natif</u> Projette une image selon sa résolution d'origine et la redimensionne pour être adaptée à la zone d'affichage. Pour les signaux d'entrée avec de plus faibles résolutions, l'image projetée sera affichée dans sa taille originale.</p>
Trapèze	Ajuste la distorsion trapézoïdale lorsque l'image projetée devient un trapézoïde du fait d'une projection inclinée.
Ajust. coin	Ajuste manuellement la forme et la taille d'une image qui est inégalement rectangulaire sur tous les côtés.
Zoom	Agrandit l'image projetée et vous permet de naviguer dans l'image.
Surbalayage	<p>Ajuste le taux de surbalayage de 0% à 5%.</p> <p><b>REMARQUE :</b> Cette fonction n'est disponible que lorsqu'un signal d'entrée vidéo composite ou HDMI est sélectionné.</p>

Option de menu	Description
3X Fast Input	<p>Cette fonction est favorable à la réduction du taux de trame. Un temps de réponse rapide dans la fréquence native peut être atteint. Lorsque cette option est activée, les réglages suivants reviennent aux valeurs par défaut de l'usine : Trapèze, Ajust. coin, Format, Surbalayage, Zoom.</p> <p><b>REMARQUE</b> : Cette fonction n'est disponible que lorsqu'un signal d'entrée natif est sélectionné.</p>





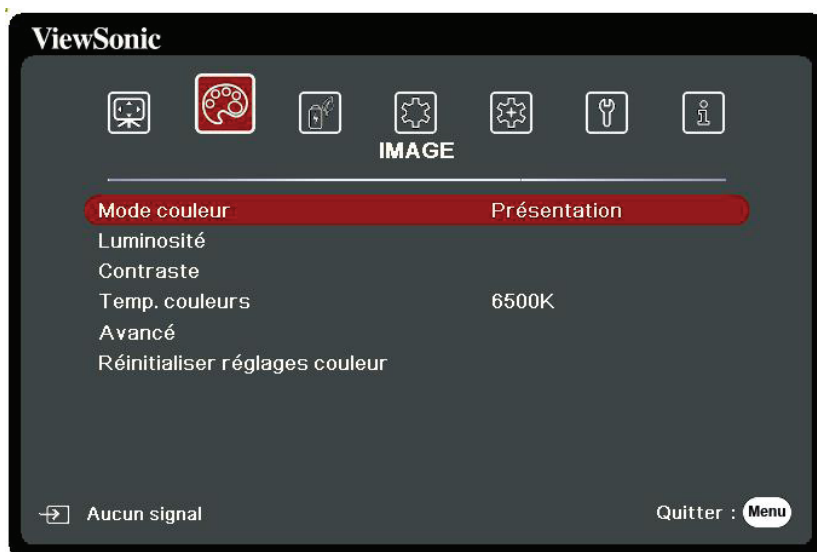

## Menu IMAGE

1. Appuyez le bouton **Menu** pour afficher le menu à l'écran (OSD).
2. Appuyez ◀/▶ pour sélectionner le menu **IMAGE**. Puis appuyez **Enter** ou utilisez ▲/▼ pour accéder au menu **IMAGE**.



3. Appuyez ▲/▼ pour sélectionner l'option de menu. Puis appuyez **Enter** pour afficher son sous-menu ou appuyez ◀/▶ pour ajuster/sélectionner le réglage.

**REMARQUE** : Certaines options de sous-menu peuvent avoir un autre sous-menu. Pour accéder à ce sous-menu, appuyez **Enter**. Utilisez ▲/▼ ou ◀/▶ pour ajuster/sélectionner le réglage.

Option de menu	Description
Mode couleur	<p><u>Luminosité max.</u> Optimise la luminosité de l'image projetée. Ce mode est adapté aux environnements où une grande luminosité est requise, comme les pièces bien éclairées.</p> <p><u>Présentation</u> Conçu pour les présentations dans un environnement en lumière du jour afin de s'adapter aux couleurs des ordinateurs de bureau et portables.</p> <p><u>Standard</u> Conçu pour des circonstances normales dans un environnement en lumière du jour.</p> <p><u>Photo</u> Conçu pour l'affichage des photos.</p> <p><u>Film</u> Pour les films et clips vidéo hauts en couleur issus d'appareils photos ou de vidéos numériques par l'intermédiaire de l'entrée du PC, pour un meilleur affichage dans les environnements obscurs (peu éclairés).</p> <p><u>Mode Util. 1/Mode Util. 2</u> Rappelle les paramètres personnalisés. Après que Mode Util. 1/Mode Util. 2 est sélectionné, certains des sous-menus sous le menu <b>IMAGE</b> peuvent être ajustés, selon la source d'entrée que vous avez sélectionnée.</p>
Luminosité	<p>Plus la valeur est élevée, plus l'image est lumineuse. Ajustez cette option pour que les zones noires de l'image restent noires et que les détails des zones sombres restent visibles.</p> <div style="display: flex; justify-content: space-around; align-items: flex-end;">    </div>
Contraste	<p>Utilisez ceci pour configurer le niveau de blanc après avoir ajusté le paramètre <b>Luminosité</b>.</p> <div style="display: flex; justify-content: space-around; align-items: flex-end;">    </div>

Option de menu	Description
Temp. couleurs	<p><u>9300K</u> Le blanc des images tire vers le bleu.</p> <p><u>7500K</u> Les images conservent une apparence blanche normale.</p> <p><u>6500K</u> Le blanc des images tire vers le rouge.</p> <p>Pour définir une température de couleur personnalisée, vous pouvez ajuster les éléments suivants :</p> <p><u>Gain rouge/Gain vert/Gain bleu</u> Ajuste le niveau de contraste des rouges, verts et bleus.</p> <p><u>Décalage rouge/Décalage vert/Décalage bleu</u> Ajuste le niveau de luminosité des rouges, verts et bleus.</p>
Avancé	<p><u>Couleur</u> Une valeur inférieure donne des couleurs moins saturées. Si le réglage est trop élevé, les couleurs seront trop vives et irréalistes.</p> <p><u>Netteté</u> Une valeur plus élevée rend l'image plus nette, alors qu'une valeur plus faible l'adoucit.</p> <p><u>Gamma</u> Gamma fait référence au niveau de luminosité des niveaux de gris du projecteur.</p> <p><u>Gestion couleur</u> La gestion des couleurs ne devrait être considérée que dans les installations permanentes avec des niveaux d'éclairage contrôlés, telles que les salles de conseil, les amphithéâtres ou les salles de cinéma à la maison. La gestion des couleurs fournit un ajustement précis des couleurs pour permettre une meilleure reproduction des couleurs. Sélectionnez d'abord Couleur primaire et ajustez ses plage/valeurs dans Nuance, Saturation et Gain.</p>
Réinitialiser réglages couleur	Rétablit les réglages d'image actuels aux réglages par défaut.

## Menu GESTION DE L'ÉNERGIE

1. Appuyez le bouton **Menu** pour afficher le menu à l'écran (OSD).
2. Appuyez ◀/▶ pour sélectionner le menu **GESTION DE L'ÉNERGIE**. Puis appuyez **Enter** ou utilisez ▲/▼ pour accéder au menu **GESTION DE L'ÉNERGIE**.



3. Appuyez ▲/▼ pour sélectionner l'option de menu. Puis appuyez **Enter** pour afficher son sous-menu ou appuyez ◀/▶ pour ajuster/sélectionner le réglage.

**REMARQUE** : Certaines options de sous-menu peuvent avoir un autre sous-menu. Pour accéder à ce sous-menu, appuyez **Enter**. Utilisez ▲/▼ ou ◀/▶ pour ajuster/sélectionner le réglage.

Option de menu	Description
Sous tension auto	<p><u>Signal</u> Sélectionner HDMI permet au projecteur de s'allumer automatiquement lorsque le signal HDMI est transmis via le câble HDMI.</p> <p><u>CEC</u> Ce projecteur prend en charge la fonction CEC (Consumer Electronics Control) pour une mise sous/hors tension synchronisée via la connexion HDMI. Autrement dit, si un appareil qui prend également en charge la fonction CEC est connecté à l'entrée HDMI du projecteur, lorsque le projecteur est éteint, l'appareil connecté sera également éteint automatiquement. Lorsque l'appareil connecté est allumé, le projecteur s'allumera automatiquement.</p> <p><b>REMARQUE :</b></p> <ul style="list-style-type: none"> <li>• Pour que la fonction CEC fonctionne correctement, assurez-vous que l'appareil est correctement connecté à l'entrée HDMI du projecteur via un câble HDMI, et que sa fonction CEC est activée.</li> <li>• Selon l'appareil connecté, la fonction CEC peut ne pas fonctionner.</li> </ul> <p><u>Mise sous tension directe</u> Permet au projecteur de s'allumer automatiquement lorsqu'il est alimenté par le cordon d'alimentation.</p>
Énergie intell.	<p><u>Alim. auto. désact.</u> Permet au projecteur de s'éteindre automatiquement après un certain temps une fois qu'aucune source d'entrée n'est détectée pour éviter une utilisation inutile de la source lumineuse.</p> <p><u>Minuteur</u> Permet au projecteur de s'éteindre automatiquement après un certain temps pour éviter une utilisation inutile de la source lumineuse.</p> <p><u>Économie Énergie</u> Réduit la consommation si aucune source d'entrée n'est détectée. Quand Activer est sélectionné, le projecteur passera en mode SuperÉco après qu'aucun signal n'est détecté pendant cinq (5) minutes. Cela aidera également à éviter tout gaspillage inutile de la vie de la source lumineuse.</p>
Paramètres de veille	<p>Les fonctions ci-dessous sont disponibles en mode veille (branché, mais pas allumé).</p> <p><u>Relais audio</u> Lors de la sélection de Activ., le projecteur transmet un signal audio quand les prises AUDIO IN et AUDIO OUT sont correctement connectées à un appareil approprié.</p>

<b>Option de menu</b>	<b>Description</b>
Alim. USB A	Quand Activ., le port USB de type A peut fournir l'alimentation, et le Méthode de contrôle basculera automatiquement sur RS232.



## Menu DE BASE

1. Appuyez le bouton **Menu** pour afficher le menu à l'écran (OSD).
2. Appuyez ◀/▶ pour sélectionner le menu **DE BASE**. Puis appuyez **Enter** ou utilisez ▲/▼ pour accéder au menu **DE BASE**.

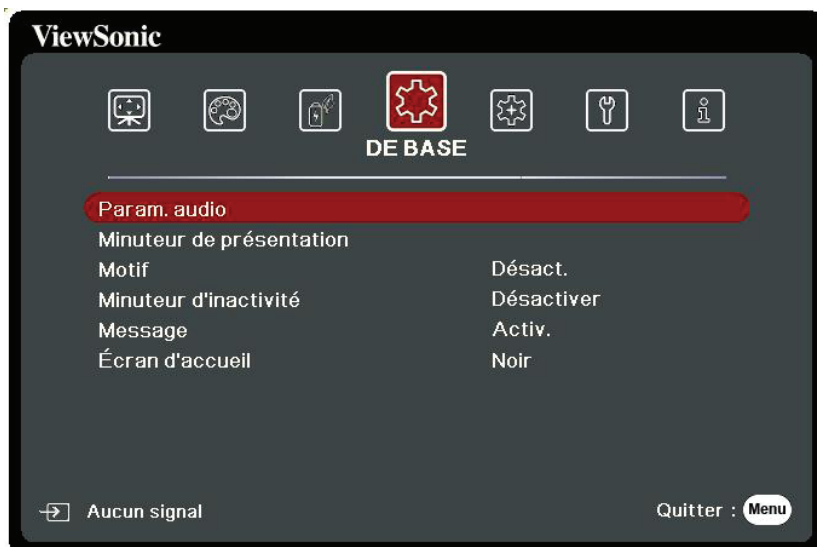

3. Appuyez ▲/▼ pour sélectionner l'option de menu. Puis appuyez **Enter** pour afficher son sous-menu ou appuyez ◀/▶ pour ajuster/sélectionner le réglage.

**REMARQUE :** Certaines options de sous-menu peuvent avoir un autre sous-menu. Pour accéder à ce sous-menu, appuyez **Enter**. Utilisez ▲/▼ ou ◀/▶ pour ajuster/sélectionner le réglage.

Option de menu	Description
Param. audio	<p><u>Muet</u> Sélectionnez Activ. pour désactiver temporairement le haut-parleur interne du projecteur ou le volume sorti depuis la prise de sortie audio.</p> <p><u>Volume audio</u> Ajuste le volume du haut-parleur interne du projecteur ou le volume sorti depuis la prise de sortie audio.</p> <p><u>Bip de mise sous/hors tension</u> Active/désactive la sonnerie pendant les processus de démarrage et d'arrêt.</p>
Minuteur de présentation	<p>Le minuteur de présentation permet d'indiquer à l'écran la durée d'une présentation afin de vous permettre de mieux gérer votre temps.</p> <p><u>Intervalle du minuteur</u> Définit la durée. Si le minuteur est déjà activé, il redémarrera à chaque fois que vous redéfinissez Intervalle du minuteur.</p> <p><u>Affichage du compteur</u> Vous permet de décider si vous souhaitez que le minuteur s'affiche à l'écran pour une des périodes suivantes :</p> <ul style="list-style-type: none"> <li>» Toujours : Affiche le minuteur à l'écran pendant toute la durée de la présentation.</li> <li>» 1 min/2 min/3 min : Affiche le minuteur à l'écran durant la dernière ou les 2 ou 3 dernières minute(s).</li> <li>» Jamais : Masque le minuteur pendant toute la durée de la présentation.</li> </ul> <p><u>Position du minuteur</u> Définit la position du minuteur.</p> <p><u>Mode de calcul du minuteur</u> Définit la direction de comptage souhaitée entre :</p> <ul style="list-style-type: none"> <li>» Vers l'arrière : Décroit en comptant à rebours de l'heure prédéfinie à 0.</li> <li>» Vers l'avant : Avance en augmentant de 0 à l'heure prédéfinie.</li> </ul> <p><u>Fonction de rappel sonore</u> Vous permet de décider si vous souhaitez activer le rappel sonore. Une fois activé, un double bip sera entendu aux 30 dernières secondes vers l'arrière ou l'avant, et un triple bip sera émis lorsque le minuteur expire.</p> <p><u>Début du compte/Désact.</u> Sélectionnez Début du compte pour activer le minuteur. Sélectionnez Désact. pour l'annuler.</p>

Option de menu	Description
Motif	Permet d'ajuster la taille et la mise au point de l'image et de vérifier la distorsion de l'image projetée.
Minuteur d'inactivité	<p>Permet au projecteur de renvoyer automatiquement l'image après un certain temps lorsqu'aucune action n'est effectuée sur l'écran vide. Pour afficher l'écran vide, appuyez <b>Blank</b> sur le projecteur ou la télécommande.</p> <p><b>REMARQUE :</b> Évitez de placer des objets devant l'objectif de projection car ils risqueraient de se déformer en raison de la chaleur ou de provoquer un incendie.</p>
Message	Active ou désactive les messages de rappel, c.-à-d. le message « Vide ».
Écran d'accueil	Sélectionne le logo à afficher lors de la phase de démarrage du projecteur.

## Menu AVANCÉE

1. Appuyez le bouton **Menu** pour afficher le menu à l'écran (OSD).
2. Appuyez ◀/▶ pour sélectionner le menu **AVANCÉE**. Puis appuyez **Enter** ou utilisez ▲/▼ pour accéder au menu **AVANCÉE**.



3. Appuyez ▲/▼ pour sélectionner l'option de menu. Puis appuyez **Enter** pour afficher son sous-menu ou appuyez ◀/▶ pour ajuster/sélectionner le réglage.

**REMARQUE** : Certaines options de sous-menu peuvent avoir un autre sous-menu. Pour accéder à ce sous-menu, appuyez **Enter**. Utilisez ▲/▼ ou ◀/▶ pour ajuster/sélectionner le réglage.

Option de menu	Description
<p>HDR</p> <p>(seulement pour LS610HDH)</p>	<p><u>HDR</u></p> <p>Le projecteur prend en charge les sources d'imagerie HDR/HLG. Il peut détecter automatiquement la gamme dynamique de la source et optimiser les paramètres de couleur et gamma de l'image pour reproduire le contenu dans de nombreuses conditions lumineuses. Vous pouvez également sélectionner SDR.</p> <p><u>EOTF</u></p> <p>Le projecteur peut ajuster automatiquement les niveaux de luminosité de votre image en fonction de la source d'entrée. Normalement, le réglage par défaut « Moy » est recommandé. Si la luminosité de l'image projetée est sombre, veuillez utiliser « Bas ». Lorsque vous donnez la priorité à la propriété de gradation, veuillez utiliser « Haut ».</p>
<p>Réglages 3D</p>	<p>Ce projecteur comporte une fonction 3D qui vous permet d'apprécier les films, les vidéos et les événements sportifs en 3D, d'une manière plus réaliste en présentant la profondeur des images. Une paire de lunettes 3D est nécessaire pour voir les images en 3D.</p> <p><u>Format 3D</u></p> <p>Le réglage par défaut est Auto et le projecteur choisit automatiquement un format 3D approprié lors de la détection du contenu 3D. Si le projecteur ne peut pas reconnaître le format 3D, choisissez un mode 3D.</p> <p><u>Inverser sync 3D</u></p> <p>Lorsque vous constatez l'inversion de la profondeur de l'image, activez cette fonction pour corriger le problème.</p> <p><u>Enr. réglages 3D</u></p> <p>Enregistre les réglages 3D actuels. Les réglages 3D seront automatiquement appliqués si la même résolution et la même source d'entrée sont sélectionnées.</p> <p><b>REMARQUE</b> : Quand la fonction 3D Sync est activée :</p> <ul style="list-style-type: none"> <li>• Le niveau de luminosité de l'image projetée diminuera.</li> <li>• Le Mode couleur, le Mode source lum., le Zoom et le Surbalayage ne peuvent pas être ajustés.</li> </ul>

Option de menu	Description					
Paramètres HDMI	<p><u>Format HDMI</u> Sélectionnez un espace de couleur approprié en fonction du paramètre d'espace de couleur de l'appareil de sortie sélectionné.</p> <ul style="list-style-type: none"> <li>» Auto : Règle le projecteur pour détecter la configuration de l'espace de couleur du signal d'entrée automatiquement.</li> <li>» RGB : Définit l'espace de couleur sur RGB.</li> <li>» YUV : Définit l'espace de couleur sur YUV.</li> </ul> <p><u>Portée HDMI</u> Sélectionnez une plage de couleur HDMI approprié en fonction du paramètre de plage de couleur de l'appareil de sortie sélectionné.</p> <ul style="list-style-type: none"> <li>» Auto : Règle le projecteur pour détecter la plage HDMI du signal d'entrée automatiquement.</li> <li>» Optimisé : Définit la plage de couleur HDMI sur 0 - 255.</li> <li>» Normal : Définit la plage de couleur HDMI sur 16 - 235.</li> </ul>					
Paramètres de contrôle réseau	<p><u>Paramètres réseau</u></p> <ul style="list-style-type: none"> <li>» DHCP ACTIVÉ : Sélectionnez ceci si vous êtes dans un environnement DHCP et les paramètres Adresse IP du projecteur, Masque de sous-réseau, Passerelle par défaut, Serveur DNS seront automatiquement récupérés.</li> <li>» IP statique : Sélectionnez ceci si vous êtes dans un environnement non-DHCP et apportez des ajustements aux paramètres ci-dessous.</li> </ul> <table border="1" data-bbox="501 1413 1469 1644"> <tr> <td data-bbox="501 1413 895 1464"><u>Adresse IP du projecteur</u></td> <td data-bbox="895 1413 1469 1644" rowspan="4">Disponible uniquement quand <u>Paramètres réseau</u> est défini sur IP statique. Utilisez ◀/▶ pour sélectionner une colonne et utilisez ▲/▼ pour ajuster la valeur.</td> </tr> <tr> <td data-bbox="501 1464 895 1516"><u>Masque de sous-réseau</u></td> </tr> <tr> <td data-bbox="501 1516 895 1568"><u>Passerelle par défaut</u></td> </tr> <tr> <td data-bbox="501 1568 895 1644"><u>Serveur DNS</u></td> </tr> </table> <p><u>Contrôle réseau en veille</u> Permet au projecteur de fournir la fonction réseau en mode veille.</p> <p><u>Appliquer</u> Valide les paramètres.</p>	<u>Adresse IP du projecteur</u>	Disponible uniquement quand <u>Paramètres réseau</u> est défini sur IP statique. Utilisez ◀/▶ pour sélectionner une colonne et utilisez ▲/▼ pour ajuster la valeur.	<u>Masque de sous-réseau</u>	<u>Passerelle par défaut</u>	<u>Serveur DNS</u>
<u>Adresse IP du projecteur</u>	Disponible uniquement quand <u>Paramètres réseau</u> est défini sur IP statique. Utilisez ◀/▶ pour sélectionner une colonne et utilisez ▲/▼ pour ajuster la valeur.					
<u>Masque de sous-réseau</u>						
<u>Passerelle par défaut</u>						
<u>Serveur DNS</u>						

Option de menu	Description
Paramètres source lum.	<p><u>Mode source lum.</u></p> <ul style="list-style-type: none"> <li>» Normal : Fournit la pleine luminosité de la source lumineuse.</li> <li>» Eco : Réduit la consommation de la source lumineuse de 30% et réduit la luminosité pour diminuer le bruit du ventilateur.</li> <li>» Noir dynamique 1 : Réduit la consommation de la source lumineuse jusqu'à 70% selon le niveau de luminosité du contenu.</li> <li>» Noir dynamique 2 : Réduit la consommation de la source lumineuse jusqu'à 50% selon le niveau de luminosité du contenu.</li> </ul> <p><u>Réinit. heures source lum.</u></p> <p>Réinitialise le minuteur de la source lumineuse après l'installation d'une nouvelle source lumineuse. Pour changer la source lumineuse, veuillez contacter un technicien de service qualifié.</p> <p><u>Informations d'heures source lum.</u></p> <ul style="list-style-type: none"> <li>» Durée utilisation source lum. : Affiche le nombre d'heures d'utilisation de la source lumineuse.</li> </ul>
Réinitialiser réglages	<p>Rétablit les paramètres par défaut. Lors de l'utilisation de Réinitialiser réglages, les réglages suivants sont conservés : Langue, Position du projecteur, Mode Haute altitude, Param. de sécurité, Code de télécommande, Zoom, Trapèze, Méthode de contrôle, Alim. USB A, Ajust. coin et Débit en bauds.</p>

## Menu SYSTÈME

1. Appuyez le bouton **Menu** pour afficher le menu à l'écran (OSD).
2. Appuyez ◀/▶ pour sélectionner le menu **SYSTÈME**. Puis appuyez **Enter** ou utilisez ▲/▼ pour accéder au menu **SYSTÈME**.

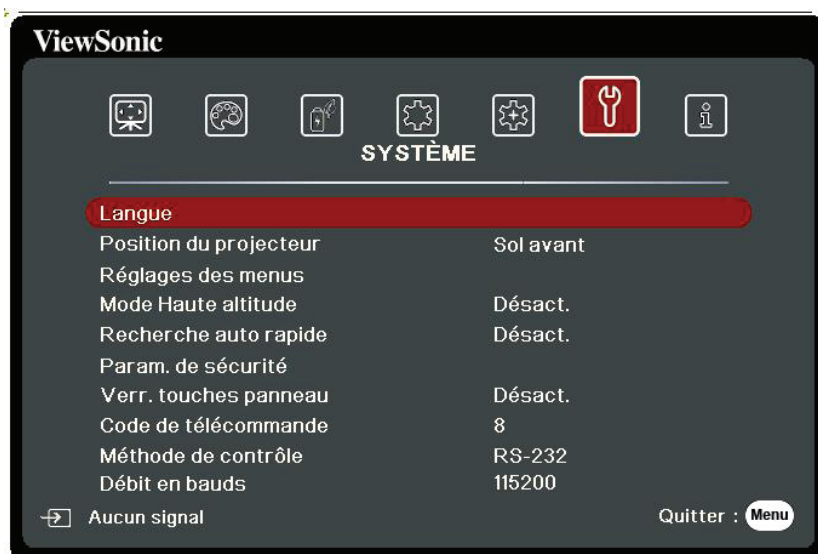

3. Appuyez ▲/▼ pour sélectionner l'option de menu. Puis appuyez **Enter** pour afficher son sous-menu ou appuyez ◀/▶ pour ajuster/sélectionner le réglage.

**REMARQUE** : Certaines options de sous-menu peuvent avoir un autre sous-menu. Pour accéder à ce sous-menu, appuyez **Enter**. Utilisez ▲/▼ ou ◀/▶ pour ajuster/sélectionner le réglage.



Option de menu	Description
Langue	Définit la langue du menu à l'écran (OSD).
Position du projecteur	Sélectionne une position appropriée pour le projecteur.
Réglages des menus	<p><u>Durée d'affichage du menu</u> Détermine le temps d'attente avant la désactivation du menu OSD après votre dernière interaction.</p> <p><u>Position du menu</u> Définit la position du menu OSD.</p>
Mode Haute altitude	<p>Il est recommandé d'utiliser le Mode Haute altitude lorsque votre environnement est entre 1501 m et 3000 m au-dessus du niveau de la mer, et à une température ambiante entre 0°C et 30°C.</p> <p><b>REMARQUE :</b></p> <ul style="list-style-type: none"> <li>• N'utilisez pas le Mode Haute altitude si votre altitude est entre 0 m et 1 500 m et la température est entre 0°C et 35°C. Si vous le faites, le projecteur sera trop refroidi.</li> <li>• L'utilisation du « Mode Haute altitude » peut générer plus de bruit de fonctionnement car la vitesse du ventilateur sera augmentée afin d'améliorer le refroidissement et les performances.</li> </ul>
Param. de sécurité	Voir « Utiliser la fonction de mot de passe » à la page 21.
Verr.touche panneau	Verrouille les touches de commande sur le projecteur.
Codetélécommande	<p>Définit le code de la télécommande pour ce projecteur (entre 1 et 8). Lorsque plusieurs projecteurs adjacents sont en opération en même temps, permuter les codes peut éviter les interférences provenant d'autres télécommandes. Après que le code de la télécommande est défini, passez au même ID pour que la télécommande contrôle ce projecteur.</p> <p>Pour permuter le code pour la télécommande, appuyez <b>ID set</b> et le bouton numérique correspondant au code de contrôle de la télécommande en même temps pendant 5 secondes ou plus. Le code initial est réglé sur 1. Lorsque le code est permuté sur 8, la télécommande peut contrôler tous les projecteurs.</p> <p><b>REMARQUE :</b> Si des codes différents sont réglés sur le projecteur et la télécommande, il n'y aura pas de réponse de la télécommande. Quand cela se produit, un message apparaît pour vous rappeler de changer le code de la télécommande.</p>
Méthode de contrôle	Vous permet de sélectionner un port de contrôle préféré : via le port RS232 ou le port USB. Lors de la sélection de USB, Alim. USB A sera permuté sur Désact. automatiquement.
Débit en bauds	Sélectionnez un taux en baud qui est identique avec celui de votre ordinateur pour pouvoir connecter le projecteur en utilisant un câble RS232 approprié et contrôlez le projecteur avec des commandes RS232.

## Menu INFORMATIONS

1. Appuyez le bouton **Menu** pour afficher le menu à l'écran (OSD).
2. Appuyez ◀/▶ pour sélectionner le menu **INFORMATIONS** et afficher ses contenus.

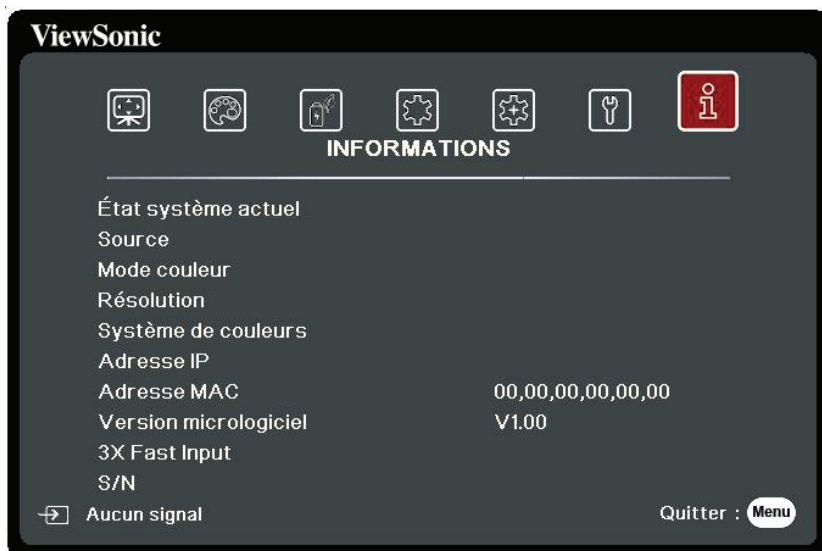

Option de menu	Description
Source	Indique l'entrée actuelle du signal.
Mode couleur	Indique le mode sélectionné dans le menu IMAGE.
Résolution	Indique la résolution native de la source d'entrée.
Système de couleurs	Indique le format du système d'entrée.
Adresse IP	Affiche l'adresse IP de votre projecteur.
Adresse MAC	Affiche l'adresse MAC de votre projecteur.
Version micrologiciel	Indique la version actuelle du micrologiciel.
3X Fast Input	Indique si la fonction est activée ou non.
S/N	Indique le numéro de série de ce projecteur.

# Annexe

## Caractéristiques

Élément	Catégorie	LS610WH	LS610HDH
Projecteur	Type	LED	
	Taille d'affichage	30" à 300"	
	Rapport de projection	1,37 à 1,64 (87" à 2,56m)	1,30 à 1,56 (95" à 2,74m)
	Objectif	1,2x Zoom optique	
	Type de source lumineuse	LED	
	Système d'affichage	DMD 1 puce	
Signal d'entrée	HDMI	$f_h$ : 15 à 102KHz, $f_v$ : 23 à 120Hz, Taux de pixel : 170MHz	
Résolution	Natif	1280 x 800	1920 x 1080
Adaptateur secteur <sup>1</sup>	Tension d'entrée	CA 100-240V, 50/60 Hz (commutation auto)	
Conditions de fonctionnement	Température	0°C à 40°C (32°F à 104°F)	
	Humidité	10% à 90% (sans condensation)	
	Altitude	0 à 1500 m à 0°C à 35°C 1501 à 3000 m à 0°C à 30°C	
Conditions de stockage	Température	-20°C à 60°C (sans condensation)	
	Humidité	10% à 90% (sans condensation)	
	Altitude	0 à 40000 pi niveau de la mer à -20°C à 30°C	
Dimensions	Physiques (L x H x P)	386 mm x 276 mm x 116 mm (15,2" x 10,9" x 4,6")	
Poids	Physique	5±0,2 kg (11 lb)	
Modes d'économie d'énergie	Activ. <sup>2</sup>	310W (Typique)	330W (Typique)
	Désact.	< 0,5 W (Veille)	

<sup>1</sup> Veuillez utiliser l'adaptateur secteur de ViewSonic® ou une source autorisée uniquement.

<sup>2</sup> La condition de test est conforme aux normes EEI.

## Dimensions du projecteur

386 mm (L) x 276 mm (P) x 116 mm (H)

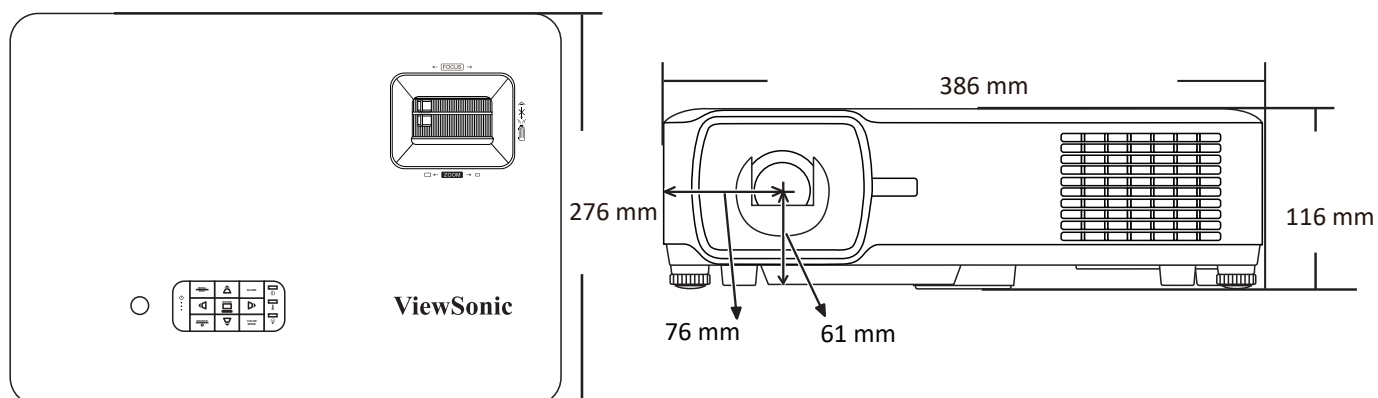

## Fréquences de fonctionnement

HDMI (PC)			
Signal	Résolution (points)	Format	Fréquence de rafraîchissement (Hz)
VGA	640 x 480	4:3	60/72/75/85
--	720 x 400	--	70
SVGA	800 x 600	4:3	60/72/75/85/120**
XGA	1024 x 768	4:3	60/70/75/85/120**
XGA	1152 x 864	4:3	75
HD	1280 x 720	16:9	60/120
WXGA	1280 x 768	15:9	60/60**
WXGA	1280 x 800	16:10	60/75/85/120**
WXGA	1366 x 768	16:9	59,7
Quad-VGA	1280 x 960	4:3	60/85
SXGA	1280 x 1024	5:4	60/75/85
SXGA+	1400 x 1050	4:3	60
WXGA+	1440 x 900	16:10	60**
UXGA	1600 x 1200	4:3	60
WSXGA+	1680 x 1050	16:10	60**
VESA	1920 x 1080	16:9	60
WUXGA	1920 x 1200	16:10	60**
MAC 13"	640 x 480	4:3	67
MAC 16"	832 x 624	4:3	75
MAC 19"	1024 x 768	4:3	75
MAC 21"	1152 x 870	4:3	75

**REMARQUE :** \*\* Suppression réduite.

HDMI (Vidéo)			
Signal	Résolution (points)	Format	Fréquence de rafraîchissement (Hz)
HDTV (4K*)	3840 x 2160	16:9	24 / 25 / 30 / 50 / 60
HDTV (1080p)	1920 x 1080	16:9	24
HDTV (1080p)	1920 x 1080	16:9	50 / 60
HDTV (1080i)	1920 x 1080	16:9	50 / 60
HDTV (720p)	1280 x 720	16:9	50 / 60
SDTV (480p)	720 x 480	4:3 / 16:9	60
SDTV (576p)	720 x 576	4:3 / 16:9	50
SDTV (480i)	720 x 480	4:3 / 16:9	60
SDTV (576i)	720 x 576	4:3 / 16:9	50

**REMARQUE :** \*Uniquement pris en charge par LS610HDH.

3D (signal HDMI inclus)			
Signal	Résolution (points)	Format	Fréquence de rafraîchissement (Hz)
SVGA	800 x 600	4:3	60* / 120**
XGA	1024 x 768	4:3	60* / 120**
HD	1280 x 720	16:9	50* / 60* / 120**
WXGA	1280 x 800	16:9	60* / 120**

\* Les signaux 50 Hz et 60 Hz sont pris en charge pour les formats Côte-à-côte, Haut-bas et Trame séquentiel.

\*\* Les signaux 120 Hz sont pris en charge pour le format Trame séquentiel. seulement.

HDMI 3D			
En format Combinaison de trame			
Signal	Résolution (points)	Format	Fréquence de rafraîchissement (Hz)
1080p	1920 x 1080	16:9	23,98/24
720p	1280 x 720	16:9	50/59,94/60
En format Côte à côte			
Signal	Résolution (points)	Format	Fréquence de rafraîchissement (Hz)
1080i	1920 x 1080	16:9	50/59,94/60
720p	1280 x 720	16:9	50/59,94/60
En format Haut et bas			
1080i	1920 x 1080	16:9	23,98/24
720p	1280 x 720	16:9	50/59,94/60



# Dépannage

## Problèmes communs

Cette section décrit certains problèmes communs que vous pouvez rencontrer lors de l'utilisation du projecteur.

Problème	Solutions possibles
Le projecteur ne s'allume pas	<ul style="list-style-type: none"><li>• Assurez-vous que le cordon d'alimentation est correctement branché au projecteur et à la prise secteur.</li><li>• Si le processus de refroidissement n'est pas terminé, attendez qu'il soit terminé, puis essayez de rallumer le projecteur.</li><li>• Si ce qui précède ne fonctionne pas, essayez une autre prise de courant ou un autre appareil électrique avec la même prise secteur.</li></ul>
Il n'y a pas d'image	<ul style="list-style-type: none"><li>• Assurez-vous que le câble de la source vidéo est correctement connecté et que la source vidéo est allumée.</li><li>• Si la source d'entrée n'est pas sélectionnée automatiquement, sélectionnez la source correcte à l'aide de la touche <b>Source</b> sur le projecteur ou la télécommande.</li></ul>
L'image est floue	<ul style="list-style-type: none"><li>• Ajuster la <b>molette de mise au point</b> aidera à faire la mise au point correcte de l'objectif de projection.</li><li>• Assurez-vous que le projecteur et l'écran sont correctement alignés. Si nécessaire, ajustez la hauteur du projecteur ainsi que l'angle et la direction de projection.</li></ul>
La télécommande ne fonctionne pas	<ul style="list-style-type: none"><li>• Assurez-vous qu'il n'y a pas d'obstacle entre la télécommande et le projecteur et qu'ils sont à moins de 8 m (26 pi) l'un de l'autre.</li><li>• Les piles sont peut-être épuisées. Veuillez vérifier et les remplacer si nécessaire.</li></ul>

## Voyants LED

Voyant			État et description
			
<b>Alimentation</b>			
Vert clignotant	Désact.	Désact.	Mode veille
Vert	Désact.	Désact.	Mise en marche
Vert	Désact.	Désact.	Fonctionnement normal
Vert clignotant	Désact.	Désact.	Refroidissement de mise hors tension normale
Rouge	Désact.	Désact.	Téléchargement
Vert	Vert	Vert	Déverminage désactivé
<b>Source lumineuse</b>			
Vert clignotant	Désact.	Rouge	Refroidissement de première erreur de source lumineuse allumée
Désact.	Désact.	Rouge	Erreur de source lumineuse en fonctionnement normal
Vert	Désact.	Rouge	Échec du démarrage du disque chromatique
<b>Chauffage/Refroidissement</b>			
Désact.	Rouge	Désact.	Erreur de ventilateur 1 (la vitesse effective du ventilateur est en dehors de la vitesse désirée).
Désact.	Rouge	Rouge	Erreur de ventilateur 2 (la vitesse effective du ventilateur est en dehors de la vitesse désirée).
Désact.	Rouge	Vert	Erreur de ventilateur 3 (la vitesse effective du ventilateur est en dehors de la vitesse désirée).
Désact.	Rouge	Orange	Erreur de ventilateur 4 (la vitesse effective du ventilateur est en dehors de la vitesse désirée).
Rouge clignotant	Rouge	Désact.	Erreur de ventilateur 5 (la vitesse effective du ventilateur est en dehors de la vitesse désirée).
Rouge clignotant	Rouge clignotant	Désact.	Erreur de ventilateur 6 (la vitesse effective du ventilateur est en dehors de la vitesse désirée).
Rouge	Rouge	Rouge	Erreur de capteur thermique 1 ouvert (la diode distante a une condition de circuit ouvert).
Rouge	Rouge	Vert	Erreur de capteur thermique 2 ouvert (la diode distante a une condition de circuit ouvert).
Vert	Rouge	Rouge	Erreur de court-circuit du capteur thermique 1 (la diode distante a une condition de circuit ouvert).
Désact.	Rouge	Vert	Erreur de court-circuit du capteur thermique 2 (la diode distante a une condition de circuit ouvert).
Orange	Rouge	Rouge	Erreur de température 1 (température au-dessus de la limite).
Orange	Rouge	Vert	Erreur de température 2 (température au-dessus de la limite).
Désact.	Vert	Rouge	Erreur de connexion IC ventilateur #1 I2C.

## Informations de la source lumineuse

Cette section vous permettra de mieux comprendre la source lumineuse de votre projecteur.

### Heures de la source lumineuse

Lorsque le projecteur est utilisé, la durée d'utilisation de la source lumineuse (en heures) est calculée automatiquement par le compteur horaire intégré.

Pour obtenir les informations d'heures de la source lumineuse :

1. Appuyez **Menu** pour ouvrir le menu OSD et allez à : **Avancé > Paramètres source lum. > Informations d'heures source lum.**
2. Appuyez **Enter** et la page **Informations d'heures source lum.** apparaîtra.
3. Appuyez **Exit** pour quitter le menu.

### Augmenter la durée de vie de la source lumineuse

Pour prolonger la durée de vie de la source lumineuse, vous pouvez ajuster les paramètres suivants dans le menu OSD.

### Configuration du Mode source lum.

Régler le projecteur en mode **Eco**, **Noir dynamique 1** ou **Noir dynamique 2** réduit le bruit de l'appareil et sa consommation et prolonge la durée de vie de la source lumineuse.

Mode source lumière	Description
<b>Normal</b>	Fournit la pleine luminosité de la source lumineuse.
<b>Eco</b>	Réduit la consommation de la source lumineuse de 30% et réduit la luminosité, et diminue le bruit du ventilateur.
<b>Noir dynamique 1</b>	Réduit la consommation de la source lumineuse jusqu'à 70% selon le niveau de luminosité du contenu.
<b>Noir dynamique 2</b>	Réduit la consommation de la source lumineuse jusqu'à 50% selon le niveau de luminosité du contenu.

Pour définir le Mode source lum., ouvrez le menu OSD et allez à : **Avancé > Paramètres source lum. > Mode source lum.** et appuyez ◀/▶ pour sélectionner et appuyez **Enter**.

### Configuration du Alim. auto. désact.

Cela permet au projecteur de s'éteindre automatiquement après un certain temps une fois qu'aucune source d'entrée n'est détectée.

Ouvrez le menu OSD et allez à : **GESTION DE L'ÉNERGIE > Énergie intell. > Alim. auto. désact.** et appuyez ◀/▶ pour désactiver et ajuster la durée.



# Informations réglementaires et de service

## Informations de conformité

Cette section traite de toutes les exigences et déclarations relatives aux réglementations. Les applications correspondantes confirmées doivent faire référence aux étiquettes de la plaque signalétique et aux marquages correspondants de l'appareil.

### Déclaration de conformité FCC

Cet appareil est conforme à l'article 15 des Réglementations de la FCC. Son utilisation est sujette aux deux conditions suivantes : (1) Cet appareil ne doit pas provoquer d'interférences nuisibles, et (2) cet appareil doit accepter toute interférence reçue, y compris des interférences qui peuvent provoquer un fonctionnement non désiré. Cet appareil a été testé et reconnu conforme aux normes applicables au matériel informatique de Classe B, en vertu de l'article 15 des Réglementations de la FCC.

Ces normes visent à fournir aux installations résidentes une protection raisonnable contre les interférences. Cet appareil génère, utilise et peut émettre des ondes radioélectriques et, dès lors, provoquer des interférences préjudiciables avec les postes de radio et les postes de télévision s'il n'est pas installé et utilisé conformément aux instructions du présent manuel. L'absence d'interférences n'est toutefois pas garantie dans certaines installations. Si cet appareil provoque des interférences préjudiciables à la réception des signaux de radio ou de télévision, qui peuvent être identifiées à la mise sous tension et hors tension de l'appareil, l'utilisateur est invité à tenter d'y remédier en prenant une ou plusieurs des mesures suivantes :

- Réorientez ou déplacez l'antenne de réception.
- Éloignez l'appareil du récepteur.
- Raccordez l'appareil à une prise se trouvant sur un circuit différent de celui sur lequel est branché le récepteur.
- Consulter le revendeur ou un technicien radiotélévision expérimenté.

**AVERTISSEMENT** : Vous êtes averti que toutes transformations et modifications non approuvées par la partie responsable de la conformité pourraient vous faire perdre votre droit d'utiliser l'équipement.

### Déclaration d'Industrie Canada

CAN ICES-003(B) / NMB-003(B)

### Conformité CE pour les pays européens



L'appareil est conforme à la directive CEM 2014/30/UE et à la directive basse tension 2014/35/UE. Directive Éco-conception 2009/125/CE.

## Les informations suivantes concernent uniquement les États membres de l'UE :

La marque à droite est conforme à la directive relative aux déchets d'équipements électriques et électroniques 2012/19/UE (DEEE). La marque indique l'obligation de NE PAS jeter l'équipement avec les déchets municipaux non triés, mais d'utiliser les systèmes de reprise et de collecte conformément à la législation locale.

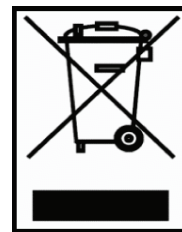

## Déclaration de conformité RoHS2

Ce produit a été conçu et fabriqué conformément à la directive 2011/65/UE du Parlement européen et du Conseil concernant la limite de l'utilisation de certaines substances dangereuses dans les équipements électriques et électroniques (directive RoHS2) et est réputé conforme aux valeurs de concentration maximale émises par le Comité européen d'adaptation technique, comme indiqué ci-dessous :

Substance	Concentration maximale proposée	Concentration réelle
Cadmium (Cd)	0,01%	< 0,01%
Plomb (Pb)	0,1%	< 0,1%
Mercure (Hg)	0,1%	< 0,1%
Chrome hexavalent (Cr6+)	0,1%	< 0,1%
Biphényles polybromés (PBB)	0,1%	< 0,1%
Polybromodiphényléthers (PBDE)	0,1%	< 0,1%
Phtalate de bis(2-éthylhexyle) (DEHP)	0,1%	< 0,1%
Phalate de benzyle et de n-butyle (BBP)	0,1%	< 0,1%
Phtalate de dibutyle (DBP)	0,1%	< 0,1%
Phtalate de diisobutyle (DIBP)	0,1%	< 0,1%

## Certains composants des produits mentionnés ci-dessus sont exemptés de l'annexe III des directives RoHS2, comme indiqué ci-dessous :

- Mercure dans les lampes fluorescentes à cathode froide et les lampes fluorescentes à électrode externe (CCFL et EEFL) à des fins particulières ne dépassant pas (par lampe) :
  - » Longueur courte (500 mm) : 3,5 mg maximum par lampe.
  - » Longueur moyenne (> 500 mm et 1500 mm) : 5 mg maximum par lampe.
  - » Grande longueur (> 1500 mm) : 13 mg maximum par lampe.
- Plomb dans le verre des tubes cathodiques.
- Plomb dans le verre des tubes fluorescents ne dépassant pas 0,2% en poids.
- Plomb en tant qu'élément d'alliage dans l'aluminium contenant jusqu'à 0,4% de plomb en poids.
- Alliage de cuivre contenant jusqu'à 4% de plomb en poids.
- Plomb dans les soudures de type à température de fusion élevée (c.-à-d. les alliages à base de plomb contenant au moins 85% en poids de plomb).
- Composants électriques et électroniques contenant du plomb dans un verre ou une céramique autre que la céramique diélectrique dans des condensateurs, p.ex. dispositifs piézoélectriques, ou dans un composé à matrice de verre ou de céramique.

### **Restriction indienne des substances dangereuses**

Déclaration relative à la restriction des substances dangereuses (Inde). Ce produit est conforme au règlement « India E-Waste Rule 2011 » et interdit l'utilisation du plomb, du mercure, du chrome hexavalent, des biphényles polybromés et des polybromodiphényléthers à des concentrations supérieures à 0,1% en poids et à 0,01% en poids pour le cadmium, à l'exception des exemptions définies dans l'annexe 2 du règlement.

### **Mise au rebut du produit en fin de vie**

ViewSonic® respecte l'environnement et s'engage à travailler et à vivre vert. Merci de faire partie de l'informatique plus intelligente, plus écologique. Veuillez visiter le site Web ViewSonic® pour en savoir plus.

### **USA et Canada :**

<https://www.viewsonic.com/us/company/green/go-green-with-viewsonic/#recycle-program>

### **Europe :**

<http://www.viewsoniceurope.com/uk/support/recycling-information/>

## Informations de copyright

Copyright © ViewSonic® Corporation, 2023. Tous droits réservés.

Microsoft, Windows et le logo Windows sont des marques déposées de Microsoft Corporation aux États-Unis et dans d'autres pays.

ViewSonic® et le logo aux trois oiseaux sont des marques déposées de ViewSonic® Corporation.

VESA est une marque déposée de la Video Electronics Standards Association. DPMS et DDC sont des marques commerciales de VESA.

**Avertissement :** ViewSonic® Corporation ne peut être tenu responsable des erreurs techniques ou d'édition ou des omissions contenues dans ce document ; ni pour les dommages fortuits ou consécutifs résultant de la fourniture de ce matériel, des performances ou de l'utilisation de ce produit.

Dans l'intérêt de l'amélioration continue du produit, ViewSonic® Corporation se réserve le droit de modifier les spécifications du produit sans préavis. Les informations dans ce document peuvent être modifiées sans préavis.

Aucune partie de ce document ne peut être copiée, reproduite ou transmise par quelque moyen que ce soit, à quelque fin que ce soit, sans l'autorisation écrite préalable de ViewSonic® Corporation.

## Service à la clientèle

Pour le support technique ou le service après-vente, consultez le tableau ci-dessous ou contactez votre revendeur.

**REMARQUE :** Vous aurez besoin du numéro de série du produit.

Pays / Région	Site Web	Pays / Région	Site Web
<b>Asie Pacifique et Afrique</b>			
Australie	<a href="http://www.viewsonic.com/au/">www.viewsonic.com/au/</a>	Bangladesh	<a href="http://www.viewsonic.com/bd/">www.viewsonic.com/bd/</a>
中国 (Chine)	<a href="http://www.viewsonic.com.cn">www.viewsonic.com.cn</a>	香港 (繁體中文)	<a href="http://www.viewsonic.com/hk/">www.viewsonic.com/hk/</a>
Hong Kong (anglais)	<a href="http://www.viewsonic.com/hk-en/">www.viewsonic.com/hk-en/</a>	Inde	<a href="http://www.viewsonic.com/in/">www.viewsonic.com/in/</a>
Indonesia	<a href="http://www.viewsonic.com/id/">www.viewsonic.com/id/</a>	Israël	<a href="http://www.viewsonic.com/il/">www.viewsonic.com/il/</a>
日本 (Japon)	<a href="http://www.viewsonic.com/jp/">www.viewsonic.com/jp/</a>	Corée	<a href="http://www.viewsonic.com/kr/">www.viewsonic.com/kr/</a>
Malaisie	<a href="http://www.viewsonic.com/my/">www.viewsonic.com/my/</a>	Moyen Orient	<a href="http://www.viewsonic.com/me/">www.viewsonic.com/me/</a>
Myanmar	<a href="http://www.viewsonic.com/mm/">www.viewsonic.com/mm/</a>	Népal	<a href="http://www.viewsonic.com/np/">www.viewsonic.com/np/</a>
Nouvelle Zélande	<a href="http://www.viewsonic.com/nz/">www.viewsonic.com/nz/</a>	Pakistan	<a href="http://www.viewsonic.com/pk/">www.viewsonic.com/pk/</a>
Philippines	<a href="http://www.viewsonic.com/ph/">www.viewsonic.com/ph/</a>	Singapour	<a href="http://www.viewsonic.com/sg/">www.viewsonic.com/sg/</a>
臺灣 (Taiwan)	<a href="http://www.viewsonic.com/tw/">www.viewsonic.com/tw/</a>	ประเทศไทย	<a href="http://www.viewsonic.com/th/">www.viewsonic.com/th/</a>
Việt Nam	<a href="http://www.viewsonic.com/vn/">www.viewsonic.com/vn/</a>	Afrique du Sud et Maurice	<a href="http://www.viewsonic.com/za/">www.viewsonic.com/za/</a>
<b>Amérique</b>			
États-Unis	<a href="http://www.viewsonic.com/us">www.viewsonic.com/us</a>	Canada	<a href="http://www.viewsonic.com/us">www.viewsonic.com/us</a>
Amérique latine	<a href="http://www.viewsonic.com/la">www.viewsonic.com/la</a>		
<b>Europe</b>			
Europe	<a href="http://www.viewsonic.com/eu/">www.viewsonic.com/eu/</a>	France	<a href="http://www.viewsonic.com/fr/">www.viewsonic.com/fr/</a>
Deutschland	<a href="http://www.viewsonic.com/de/">www.viewsonic.com/de/</a>	Қазақстан	<a href="http://www.viewsonic.com/kz/">www.viewsonic.com/kz/</a>
Россия	<a href="http://www.viewsonic.com/ru/">www.viewsonic.com/ru/</a>	España	<a href="http://www.viewsonic.com/es/">www.viewsonic.com/es/</a>
Türkiye	<a href="http://www.viewsonic.com/tr/">www.viewsonic.com/tr/</a>	Україна	<a href="http://www.viewsonic.com/ua/">www.viewsonic.com/ua/</a>
United Kingdom	<a href="http://www.viewsonic.com/uk/">www.viewsonic.com/uk/</a>		

## **Garantie limitée** Projecteur ViewSonic®

### **Ce que couvre la garantie :**

ViewSonic garantit que ses produits sont exempts de défauts de matériaux et de fabrication, dans des conditions normales d'utilisation, pendant la période de garantie. S'il s'avère qu'un produit présente un vice de matériau ou de fabrication pendant la période de garantie, ViewSonic réparera ou remplacera, à sa seule discrétion, le produit avec un produit similaire. Le produit ou les pièces de remplacement peuvent inclure des pièces ou des composants reconditionnés ou remis à neuf.

### **Garantie générale limitée de trois (3) ans**

Sous réserve de la garantie plus limitée d'un (1) an indiquée ci-dessous, Amérique du nord et du sud : Garantie de trois (3) ans pour toutes les pièces, à l'exception de la lampe, de trois (3) ans pour la main-d'œuvre et d'un (1) an pour la lampe d'origine à compter de la date du premier achat par le consommateur.

Autres régions ou pays : Veuillez vérifier auprès de votre revendeur local ou de votre bureau ViewSonic pour les informations de garantie.

### **Garantie limitée d'un (1) an sur l'utilisation intensive :**

Dans des conditions d'utilisation intensive, où l'utilisation d'un projecteur inclut plus de quatorze (14) heures d'utilisation quotidienne moyenne, Amérique du Nord et du Sud : Garantie d'un (1) an pour toutes les pièces, à l'exception de la lampe, un (1) an pour la main-d'œuvre et quatre-vingt-dix (90) jours pour la lampe d'origine à compter de la date du premier achat par le consommateur ; Europe : Garantie d'un (1) an pour toutes les pièces, à l'exception de la lampe, un (1) an pour la main-d'œuvre et quatre-vingt-dix (90) jours pour la lampe d'origine à compter de la date du premier achat par le consommateur.

Autres régions ou pays : Veuillez vérifier auprès de votre revendeur local ou de votre bureau ViewSonic pour les informations de garantie.

La garantie de la lampe est sujette aux termes, conditions, vérification et approbation. Elle s'applique uniquement à la lampe installée par le fabricant. Toutes les lampes accessoires achetées séparément sont garanties 90 jours.

### **Qui est couvert par la garantie :**

Cette garantie n'est valable que pour le premier consommateur acheteur.

### **Ce que la garantie ne couvre pas :**

1. Tout produit dont le numéro de série a été effacé, modifié ou supprimé.
2. Dommages, détérioration, défaillance ou dysfonctionnement résultant de :
  - a. Accident, utilisation abusive, mauvaise utilisation, négligence, incendie, eau, foudre ou autres actes de la nature, mauvais entretien, modification non autorisée du produit ou non-respect des instructions fournies avec le produit.
  - b. Utilisation en dehors des spécifications du produit.
  - c. Utilisation du produit pour un usage autre que celui auquel il est destiné ou pas dans des conditions normales.
  - d. Réparation ou tentative de réparation par une personne non autorisée par ViewSonic.
  - e. Tout dommage du produit dû à l'expédition.
  - f. Retrait ou installation du produit.
  - g. Causes externes au produit, telles que fluctuations de l'alimentation électrique ou défaillance.
  - h. Utilisation de fournitures ou de pièces non conformes aux spécifications de ViewSonic.
  - i. Usure normale.
  - j. Toute autre cause non liée à un défaut du produit.
3. Frais de service de retrait, d'installation et de configuration.

### **Comment obtenir un service :**

1. Pour plus d'informations sur le service sous garantie, contactez le support client de ViewSonic (veuillez consulter la page « Support client »). Vous devrez fournir le numéro de série de votre produit.
2. Pour obtenir un service sous garantie, vous devrez fournir (a) le bordereau de vente original daté, (b) votre nom, (c) votre adresse, (d) une description du problème et (e) le numéro de série du produit.
3. Emportez ou envoyez le produit en port payé dans l'emballage d'origine à un centre de service ViewSonic agréé ou à ViewSonic.
4. Pour plus d'informations ou le nom du centre de service ViewSonic le plus proche, contactez ViewSonic.

### **Limite des garanties implicites :**

Aucune garantie, expresse ou implicite, ne va au-delà de la description contenue dans ce document, y compris la garantie implicite de qualité marchande et d'adéquation à un usage particulier.

**Exclusion de dommages :**

La responsabilité de ViewSonic est limitée au coût de la réparation ou du remplacement du produit. ViewSonic ne sera pas responsable de :

1. Dommages causés à d'autres biens par des défauts du produit, dommages causés par des inconvénients, perte d'utilisation du produit, perte de temps, perte de profit, perte d'opportunité commerciale, perte de clientèle, ingérence dans les relations commerciales ou autre perte commerciale, même si avisé de la possibilité de tels dommages.
2. Tout autre dommage, que ce soit accidentel, consécutif ou autre.
3. Toute réclamation contre le client par une autre partie.

**Effet de la loi locale :**

Cette garantie vous confère des droits spécifiques et vous pouvez également avoir d'autres droits qui diffèrent selon l'autorité locale. Certaines administrations locales n'autorisent pas la limite des garanties implicites et/ou ne permettent pas l'exclusion des dommages accessoires ou indirects. Par conséquent, les limites et exclusions ci-dessus peuvent ne pas s'appliquer à vous.

**Ventes hors des États-Unis et du Canada :**

Pour obtenir des informations sur la garantie et le service des produits ViewSonic vendus en dehors des États-Unis et du Canada, contactez ViewSonic ou votre revendeur ViewSonic local.

La période de garantie de ce produit en Chine continentale (à l'exclusion de Hong Kong, de Macao et de Taïwan) est soumise aux conditions générales de la carte de garantie de maintenance.

Pour les utilisateurs situés en Europe et en Russie, les détails complets de la garantie fournie sont disponibles sur [www.viewsoniceurope.com](http://www.viewsoniceurope.com) sous Support/ Informations de garantie.





**ViewSonic®**