



DW2650Z
DH2660Z
DH2661Z
DW2350Z-ST
DH2360Z-ST
DH2361Z-ST

Manuel de
l'utilisateur

Avis

Pour garantir une utilisation sûre de ce produit, veuillez lire le manuel d'utilisation avant d'utiliser votre projecteur.

Groupe de risque 2

1. Conformément à la classification de la sécurité photobiologique des sources lumineuses et des systèmes à source lumineuse, ce produit appartient au groupe de risque 2, IEC 62471-5:2015.
2. Ce produit émet un rayonnement optique potentiellement dangereux.
3. Ne fixez pas la source lumineuse en fonctionnement. Peut être dangereux pour les yeux.
4. Comme avec toutes les sources lumineuses, ne fixez pas directement le faisceau.

Mise en garde relative au laser

Ce produit appartient à la catégorie 1 des produits laser grand public et est conforme aux normes IEC 60825-1:2014, EN 60825-1:2014/A11:2021 et EN 50689:2021.

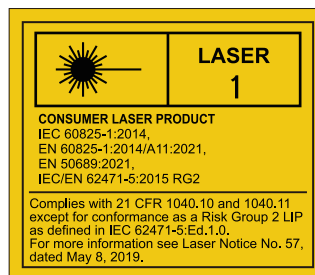

La mise en garde relative au laser ci-dessus est située au dessous de cet appareil.



L'unité de la source lumineuse du projecteur utilise un laser.

Attention : – Utiliser des commandes, ajustements ou procédures autres que ceux indiqués ici peuvent causer une exposition dangereuse aux rayonnements.

- Il est conseillé de surveiller les enfants et de ne jamais les laisser regarder le faisceau du projecteur quelle que soit la distance du projecteur.
- Il est conseillé de faire preuve de prudence lorsque vous utilisez la télécommande pour démarrer le projecteur face à l'objectif de projection.
- Il est conseillé à l'utilisateur d'éviter d'utiliser des aides optiques telles que des jumelles ou des télescopes dans le faisceau.

Étiquettes d'avertissement

Les étiquettes de danger et d'avertissement sont placées aux endroits suivants :

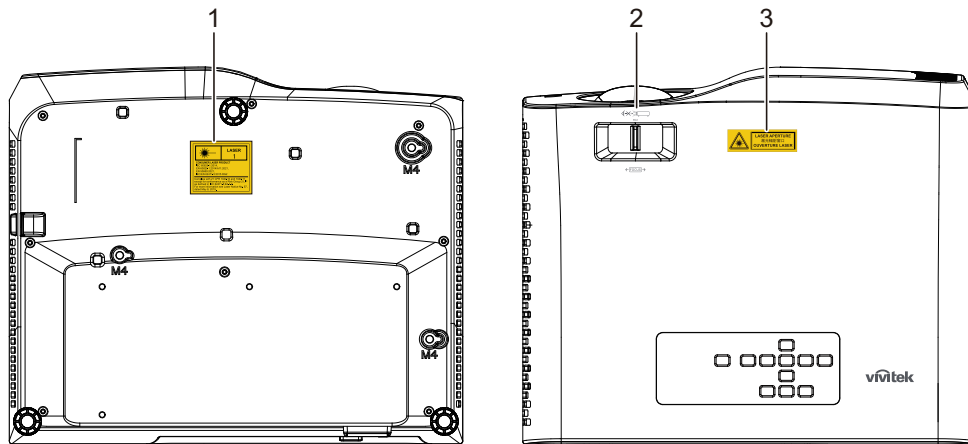

1. Étiquette d'avertissement relative au laser

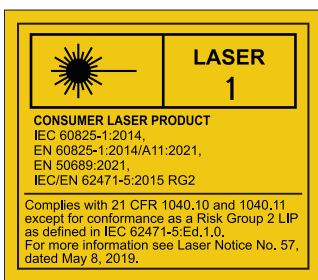

2. Logo RG2

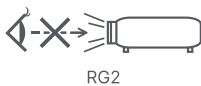

3. Étiquette OUVERTURE



Avis FCC

Cet appareil a été testé et déclaré conforme aux restrictions pour les appareils numériques de classe B, conformément à la section 15 du règlement FCC. Ces limites sont conçues pour fournir une protection raisonnable contre les interférences nuisibles en installation résidentielle. Cet équipement génère, utilise et peut émettre des fréquences radio et s'il n'est pas installé et utilisé conformément aux instructions, peut causer des interférences nuisibles aux communications radio. L'absence d'interférences n'est toutefois pas garantie dans certaines installations. Si cet équipement cause des interférences nuisibles à la réception radio ou télévision, ce qui peut se vérifier en éteignant puis en rallumant l'appareil, l'utilisateur est invité à essayer de corriger les interférences par une ou plusieurs des mesures suivantes :

- Réorienter ou déplacer l'antenne de réception
- Augmenter la distance entre l'équipement et le récepteur
- Connecter l'appareil à une prise d'un circuit différent que celui auquel le récepteur est relié
- Ou consulter le revendeur ou un technicien radio / TV expérimenté pour obtenir de l'aide.

Cet appareil est conforme à la partie 15 de la réglementation de la FCC.

Son fonctionnement est soumis aux deux conditions suivantes :

1. Ce dispositif ne peut pas provoquer d'interférences nuisibles, et
2. Cet appareil doit accepter toute interférence qui peut causer un fonctionnement indésirable.

Instructions relatives à la sécurité

Lisez toutes les instructions avant d'utiliser votre projecteur et conservez-les pour référence future.

1. Lisez les instructions
Toutes les instructions relatives à la sécurité et au fonctionnement doivent être lues avant d'utiliser l'appareil.
2. Notes et avertissements
Toutes les notes et les avertissements dans les instructions doivent être respectés.
3. Nettoyage
Débranchez le projecteur de la prise secteur avant de le nettoyer. Utilisez un chiffon humide pour nettoyer le boîtier du projecteur. N'utilisez pas de nettoyant liquide ou en aérosol.
4. Accessoires
Ne placez pas ce produit sur un chariot, un support ou une table instable. Le produit peut tomber, causant de graves dégâts au produit. Conservez les matériaux d'emballage en plastique (provenant du projecteur, des accessoires et des pièces en option) hors de portée des enfants car ces sacs peuvent entraîner un décès par étouffement. Soyez particulièrement prudent à proximité des jeunes enfants.
5. Ventilation
Le projecteur est équipé d'orifices de ventilation (admission) et de trous de ventilation (évacuation).
Ne bloquez pas ces fentes et ne placez rien à proximité, sous peine de provoquer l'accumulation de chaleur à l'intérieur, engendrant une dégradation de l'image ou des dommages au projecteur.
6. Sources d'alimentation
Vérifiez que la tension de fonctionnement de votre appareil est identique à la tension de votre alimentation locale.
7. Réparation
Ne pas tenter de réparer ce projecteur par vous-même. Confiez les opérations de réparation à un technicien qualifié.
8. Pièces de rechange
Lorsque des pièces de rechange sont nécessaires, assurez-vous que les pièces de rechange sont spécifiées par le fabricant. Des substitutions non autorisées peuvent provoquer un incendie, une électrocution ou d'autres dangers.
9. Condensation de l'humidité
Ne faites jamais fonctionner le projecteur immédiatement après l'avoir déplacé d'un endroit froid à un endroit chaud. Lorsque le projecteur est exposé à un tel changement de température, l'humidité peut se condenser sur l'objectif et sur des pièces internes essentielles. Pour éviter à l'appareil des dégâts possibles, n'utilisez pas le projecteur avant au moins 2 heures quand il y a un changement de température extrême ou soudain.

Notes sur le cordon d'alimentation secteur

Le cordon d'alimentation secteur doit répondre aux exigences du pays où vous utilisez ce projecteur. Veuillez confirmer votre type de prise secteur par rapport aux schémas ci-dessous et veiller à utiliser le bon cordon d'alimentation secteur. Si le cordon d'alimentation fourni ne correspond pas à votre prise secteur, veuillez contacter votre revendeur. Ce projecteur est équipé d'une fiche secteur avec terre. Veuillez vous assurer que votre prise secteur correspond à la fiche. Ne contournez pas la sécurité de ce type de prise de terre. Nous vous recommandons fortement d'utiliser un périphérique vidéo source également équipé d'une fiche secteur avec terre pour éviter les interférences dues aux fluctuations de tension.

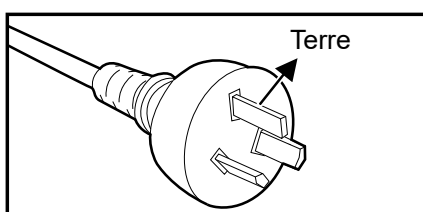

Pour l'Australie et la
Chine Continentale

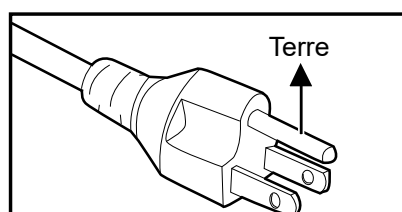

Pour les États-Unis et
le Canada

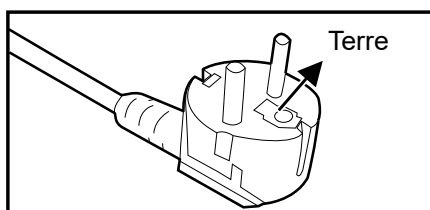

Pour l'Europe Continentale

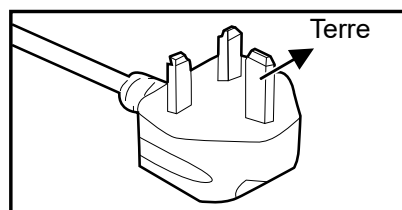

Pour le R.U.

Table of contents

Introduction	7
Caractéristiques du projecteur	7
Contenu de l'emballage	8
Vue d'ensemble du produit	9
Installation	12
Raccordement au projecteur	12
Mise sous/hors tension du projecteur	14
Réglage de la hauteur du projecteur	15
Réglage de la mise au point du projecteur	16
Réglage de la taille de l'image projetée	17
Contrôles utilisateur	20
Panneau de commande et télécommande	20
Sécurisation du projecteur	26
Touches de contrôle du verrouillage	27
Utilisation du projecteur en mode veille	28
Réglage du son	28
Menus OSD	29
Arborescence des menus	30
Utilisation des fonctions réseau (uniquement pour DH2661Z et DH2361Z-ST)	42
Entretien	45
Nettoyage du boîtier du projecteur	45
Caractéristiques	46
Dimensions	48
Installation au plafond	49
Annexes	50
Messages des témoins DEL	50
Modes de compatibilité	51
Dépannage	55
Commande et configuration RS-232	56
Informations de service	63

Introduction

Caractéristiques du projecteur

D'une convivialité sans pareille, ce projecteur à moteur optique hautes performances garantit une projection fiable en toute simplicité.

Le projecteur possède les caractéristiques suivantes :

- Source lumineuse phosphore laser sans remplacement
- L'objectif à courte couverture (ST) de projection procure de grandes images depuis une distance de projection courte
- HDMI x 2 entrées
- Trapèze 2D pour correction facile du trapèze horizontal et vertical
- Régl. coin vous permet de régler les quatre coins de l'image projetée
- La fonction d'économie d'énergie réduit la consommation électrique de la lampe jusqu'à 30% en l'absence de détection d'un signal d'entrée pendant l'intervalle défini.
- Minuteur de présentation pour un meilleur contrôle du temps pendant les présentations
- Fonction Blu-Ray 3D prise en charge
- Fonction d'arrêt rapide sélectionnable
- Gestion des couleurs permettant des réglages de couleurs à volonté
- Correction des couleurs de l'écran permettant la projection sur des surfaces de plusieurs couleurs prédéfinies
- Recherche auto rapide qui accélère le processus de détection du signal

Remarque

- *Les informations contenues dans ce manuel sont sujettes à modifications sans préavis.*
- *La reproduction, le transfert ou la copie de tout ou partie de ce document n'est pas autorisée sans le consentement écrit exprès.*

Contenu de l'emballage

Lorsque vous déballez le projecteur, assurez-vous d'avoir tous ces éléments :

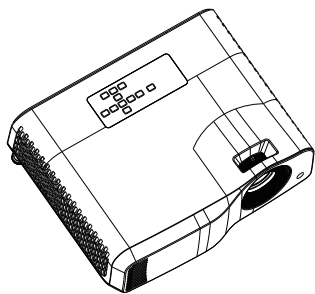

Projecteur



Télécommande (IR) et piles (AAA * 2)

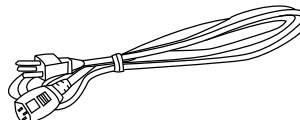

Cordon d'alimentation secteur

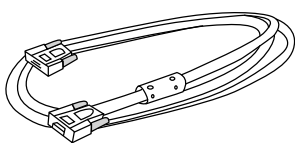

Câble VGA (D-SUB vers D-SUB)



Guide de démarrage rapide

Remarque

- **Contactez votre revendeur immédiatement si l'un des éléments est manquant, semble endommagé, ou si l'appareil ne fonctionne pas.**
- **Pour une protection maximale du produit, veuillez conserver le carton d'expédition et les matériaux d'emballage d'origine, et remballer votre produit comme il l'était emballé en sortie d'usine si vous devez l'expédier.**

Vue d'ensemble du produit

Aperçu du projecteur

Avant et haut

Projecteur standard

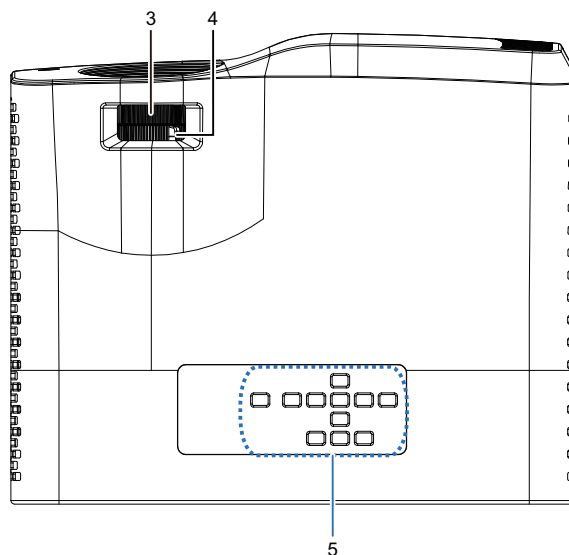
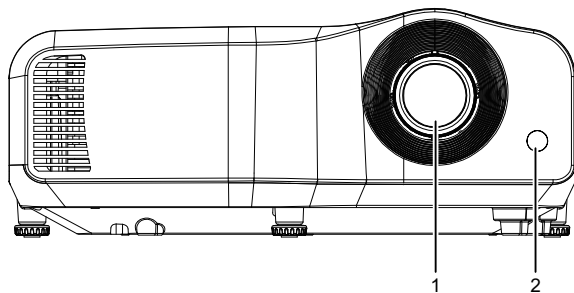

Projecteur à courte focale

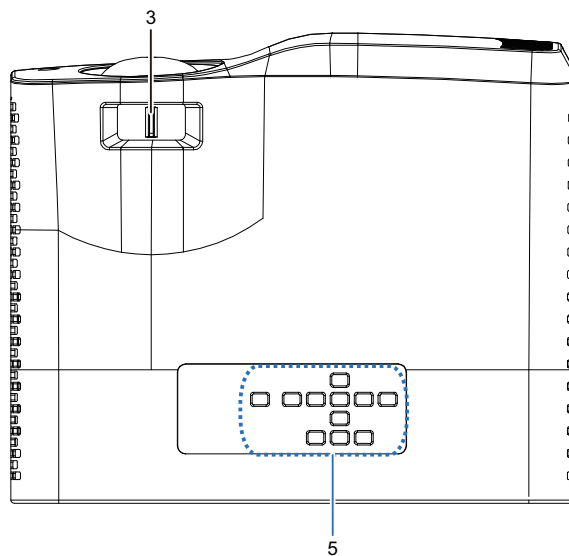
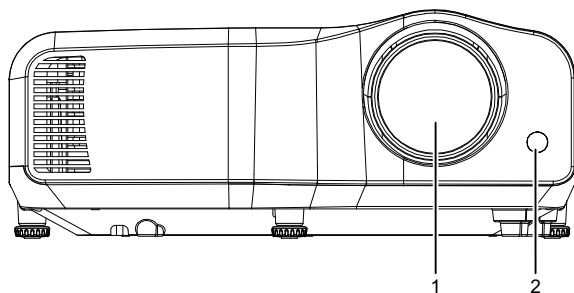

- 1. Objectif
- 2. Capteur de télécommande IR
- 3. Commutateur de mise au point
- 4. Molette de zoom
- 5. Panneau de commande

Bas et côté

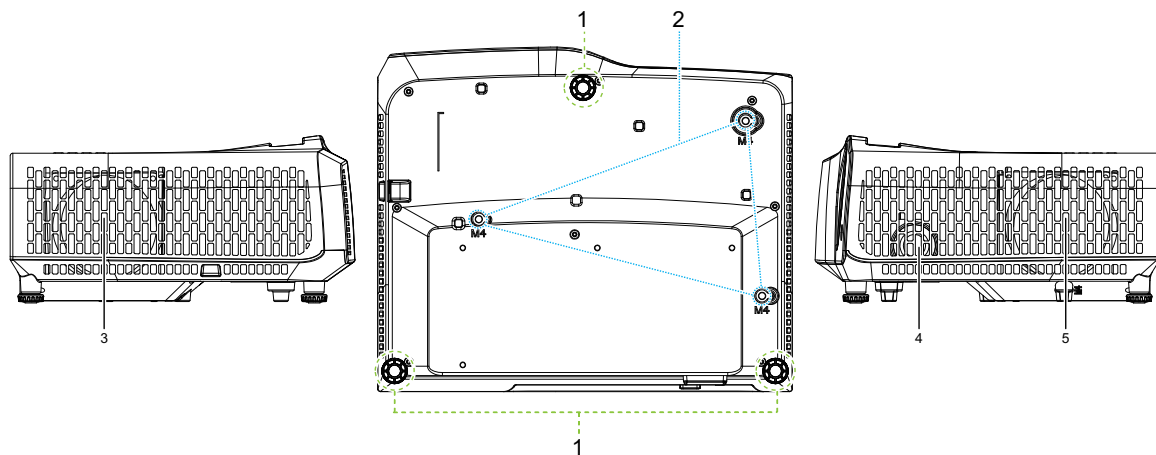

1. Pieds de réglage
2. Orifices d'installation au plafond
3. Orifices de ventilation (sortie du flux d'air)
4. Haut-parleur
5. Orifices de ventilation (entrée du flux d'air)

Arrière

DW2660Z/DW2350Z-ST/DH2660Z/DH2360Z-ST (sans RJ45)

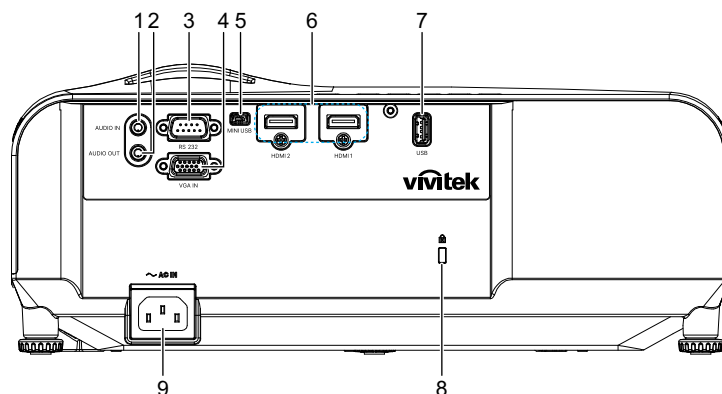

DH2661Z/DH2361Z-ST (avec RJ45)

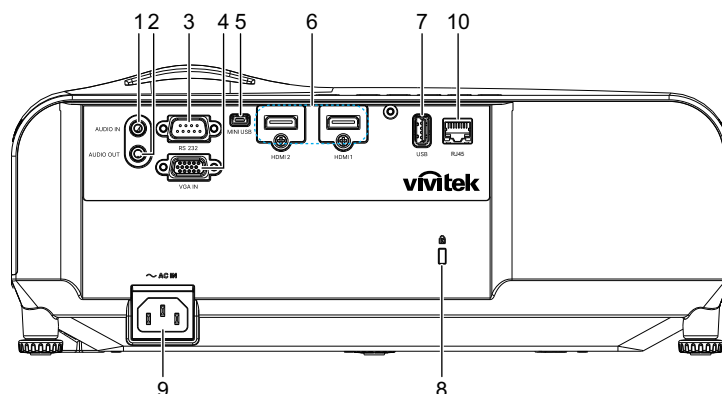

- | | |
|---|--|
| 1. Prise d'entrée audio | 2. Prise de sortie audio |
| 3. Port de contrôle RS232 | 4. Prise d'entrée de signal RVB (PC)/ Vidéo composante (YPbPr) |
| 5. Prise Mini-USB pour service | 6. Prise d'entrée HDMI 1/HDMI 2 |
| 7. Sortie 5 V pour chargement électrique | 8. Prise pour verrou antivol Kensington |
| 9. Prise du cordon d'alimentation secteur | 10. Prise d'entrée LAN RJ45 (100Mbps) |

Remarque

- **Ce projecteur peut être utilisé avec un support d'accroche plafond. Le support plafond n'est pas inclus dans l'emballage.**
- **Contactez votre revendeur pour des informations quant au montage du projecteur au plafond.**

Installation

Raccordement au projecteur

Raccordement à un ordinateur fixe/portable

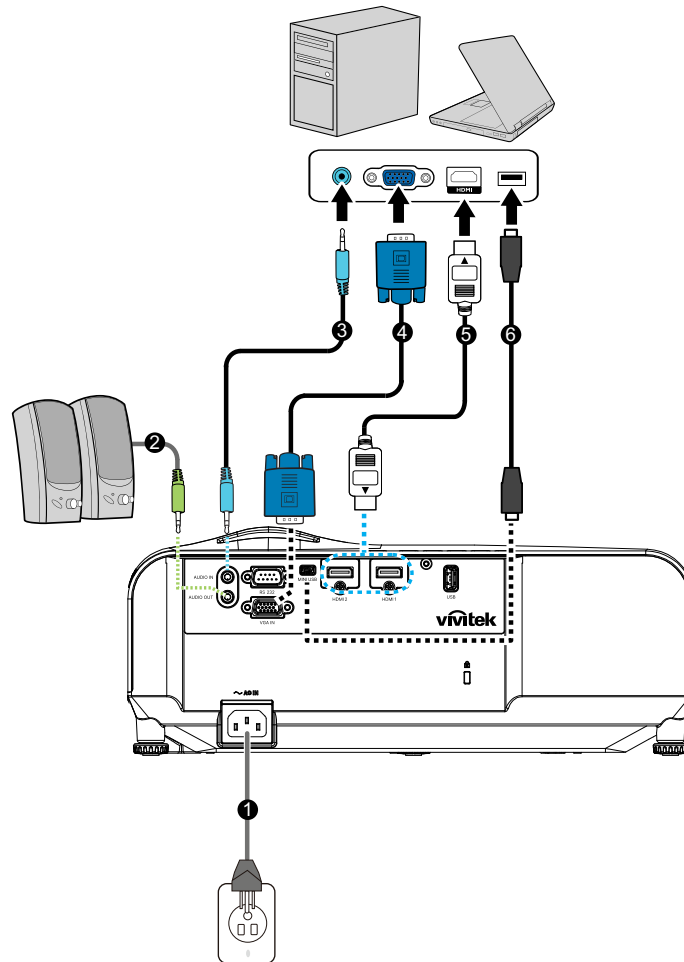

1. Cordon d'alimentation
2. Câble de sortie audio
3. Câble d'entrée audio
4. Câble VGA (D-Sub vers D-Sub)
5. Câble HDMI
6. Câble Mini-USB

Raccordement à une source Vidéo

Lecteur DVD, lecteur Blu-ray, boîtier décodeur, récepteur HDTV

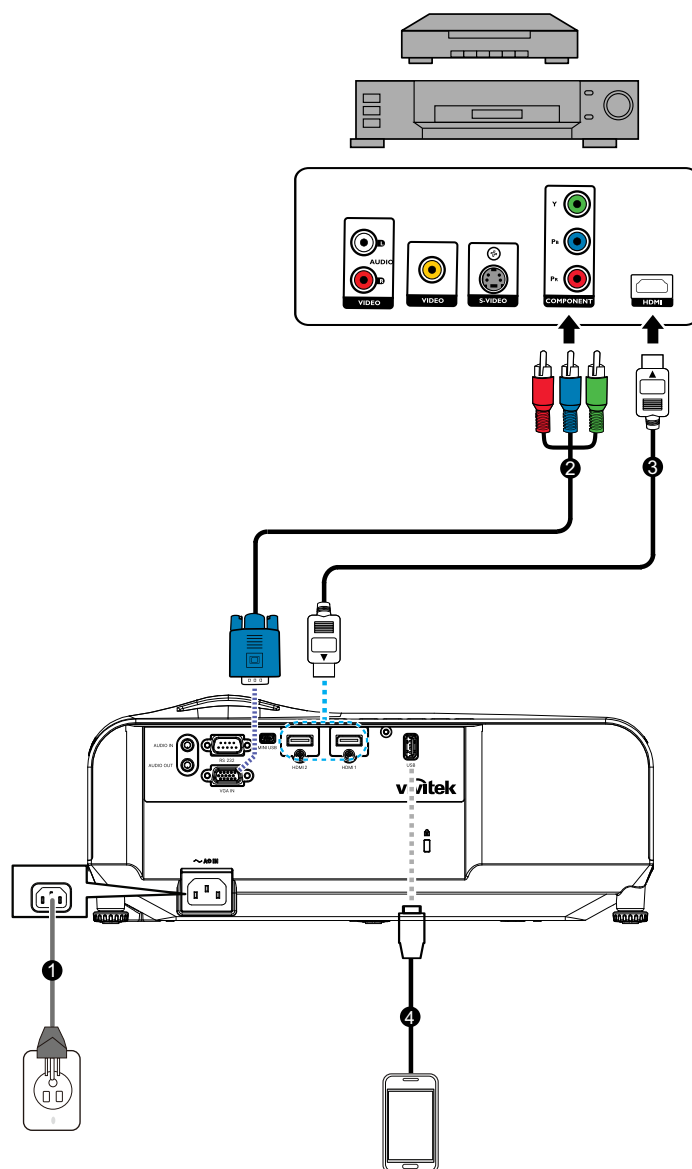

1. Cordon d'alimentation
2. Câble 3 RCA vers mini D-Sub 15 broches
3. Câble HDMI
4. Câble USB pour charger l'appareil

Mise sous/hors tension du projecteur

Mise sous tension du projecteur :



1. Terminez les branchements du cordon d'alimentation secteur et du ou des câbles signaux des périphériques.
2. Appuyez sur  pour allumer le projecteur.
Il faut environ une minute au projecteur pour chauffer.
 - Si le projecteur est encore chaud en raison d'une activité précédente, le ventilateur fonctionnera pendant 60 secondes environ avant que l'éclairage ne s'allume.
3. Allumez votre source (ordinateur, notebook, DVD, etc.).
 - Si vous connectez en même temps plusieurs sources sur le projecteur, appuyez sur **SOURCE** pour sélectionner le signal que vous voulez ou appuyez sur la touche du signal voulu sur la télécommande.
 - Si le projecteur ne détecte pas de signal valide, le message "Pas de signal" reste affiché.
 - Assurez-vous que la fonction **Source auto** du menu **Source** est **Activ.** si vous souhaitez que le projecteur recherche automatiquement les signaux.



Avertissement

- *Ne regardez jamais vers l'objectif lorsque la lampe est allumée. Vous risquez de vous abîmer les yeux.*
- *Ce point focal concentre une haute température. Ne placez pas d'objet à proximité, afin d'éviter d'éventuels risques d'incendie.*

Mise hors tension du projecteur :

1. Appuyez sur  pour éteindre la lampe du projecteur. Un message « Éteindre ? Appuyer de nouveau sur Marche » s'affiche à l'écran.
2. Appuyez de nouveau sur  pour confirmer.
 - La DEL d'alimentation commence à clignoter et le projecteur passe en mode veille.
 - Si vous voulez rallumer le projecteur, vous devez attendre que le projecteur ait terminé le cycle de refroidissement et soit entré en mode veille. Une fois que le projecteur est en mode veille, appuyez simplement sur  pour le redémarrer.
3. Débranchez le cordon d'alimentation secteur de la prise électrique et du projecteur.
4. N'allumez pas le projecteur immédiatement après la mise hors tension.

Réglage de la hauteur du projecteur

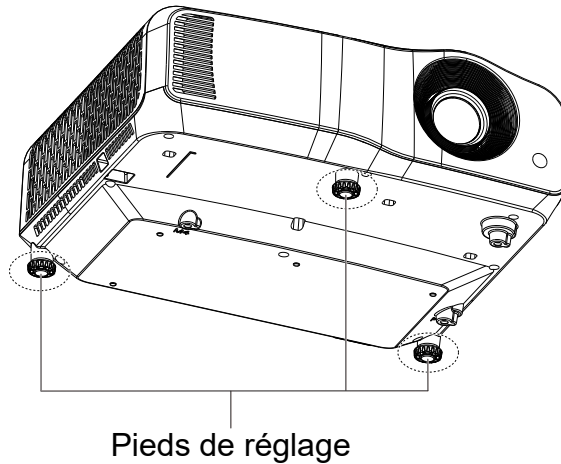

Le projecteur est équipé de 3 pieds de réglage pour ajuster la hauteur de l'image. Pour faire monter ou baisser l'image sur l'écran, tournez les pieds de réglage afin de régler finement la hauteur.

Remarque

- ***Pour éviter d'endommager le projecteur, assurez-vous que les pieds de réglage sont complètement rentrés avant de ranger le projecteur dans sa sacoche de transport.***

Réglage de la mise au point du projecteur

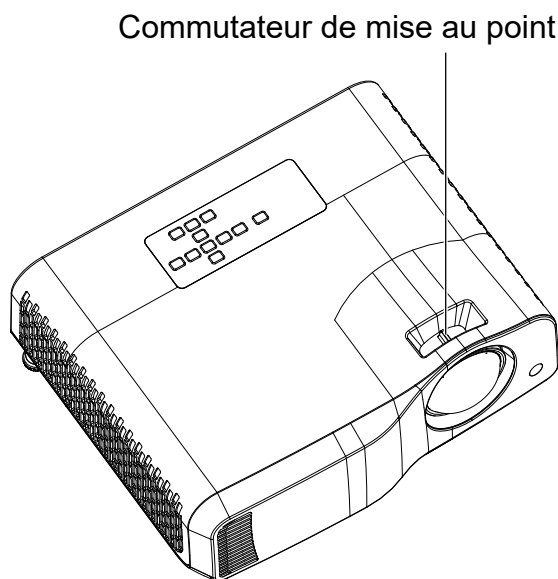

Projecteur à courte focale

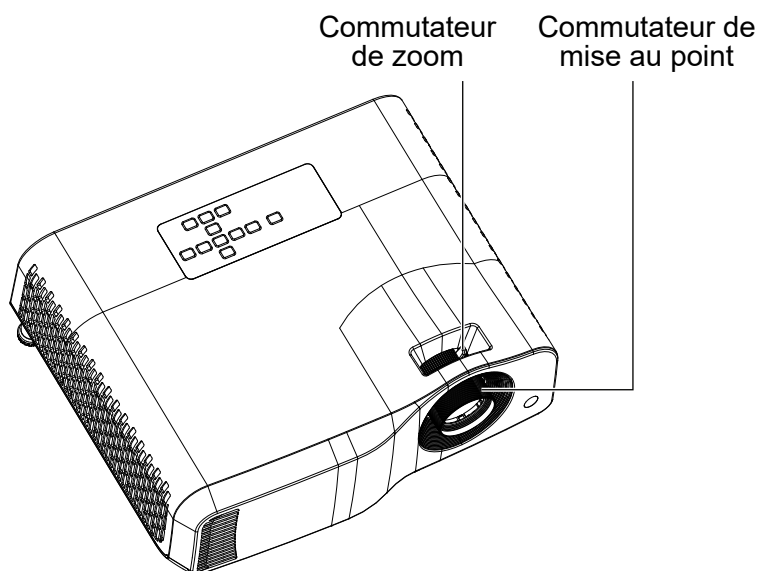

Projecteur standard

Pour mettre au point l'image, faites coulisser le commutateur de mise au point jusqu'à ce que l'image soit claire.

- Série à couverture standard (WXGA) : Le projecteur effectue la mise au point à une distance comprise entre 1,31 et 10,21 m (depuis une surface de projection jusqu'à l'arrière de l'appareil).
- Série à couverture courte (WXGA) : Le projecteur effectue la mise au point à une distance comprise entre 0,53 et 1,59 m (depuis une surface de projection jusqu'à l'arrière de l'appareil).
- Série à couverture standard (1080p) : Le projecteur effectue la mise au point à des distances comprises entre 1,28 et 10,1 m (depuis une surface de projection jusqu'à l'arrière de l'appareil).
- Série à couverture courte (1080P) : Le projecteur effectue la mise au point à une distance comprise entre 0,52 et 1,61 m (depuis une surface de projection jusqu'à l'arrière de l'appareil).

Réglage de la taille de l'image projetée

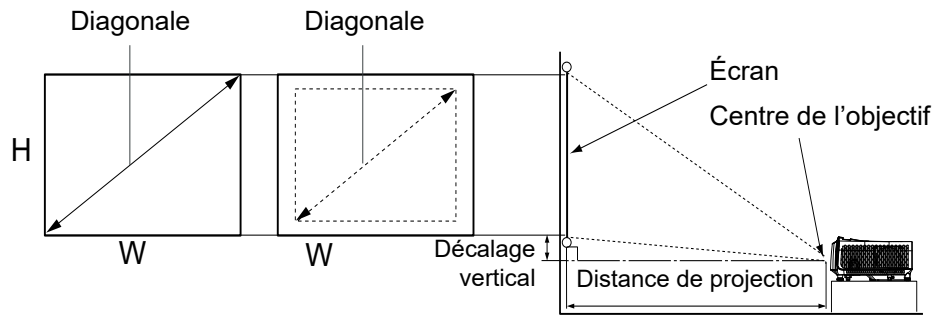

D : Taille de l'image de projection

H : Distance depuis un sol jusqu'au bas d'une image de projection

WXGA (couverture standard)

Écran						Distance de la lentille frontale à l'écran				Hauteur de projection		Rapport de couverture	
Diagonale		Largeur		Hauteur		La plus courte (large)		La plus longue (télé)		Image (Hd)		Dans le cas où la distance de projection est mesurée de l'avant de l'objectif à l'écran	
pouces	cm	pouces	cm	pouces	cm	pouces	m	pouces	m	pouces	cm	Large	Télé
40	102	34	86	21	54	52	1,3	62	1,6	0,8	2,0	1,520	1,837
50	127	42	108	26	67	65	1,7	78	2,0	1,0	2,5	1,534	1,851
60	152	51	129	32	81	79	2,0	95	2,4	1,2	3,0	1,544	1,860
70	178	59	151	37	94	92	2,3	111	2,8	1,4	3,6	1,550	1,867
80	203	68	172	42	108	106	2,7	127	3,2	1,6	4,1	1,555	1,872
90	229	76	194	48	121	119	3,0	143	3,6	1,8	4,6	1,559	1,875
100	254	85	215	53	135	132	3,4	159	4,0	2,0	5,1	1,562	1,878
120	305	102	258	64	162	159	4,0	192	4,9	2,4	6,1	1,567	1,883
150	381	127	323	79	202	200	5,1	240	6,1	3,0	7,6	1,571	1,888
200	508	170	431	106	269	267	6,8	321	8,2	4,0	10,2	1,576	1,892
250	635	212	538	132	337	335	8,5	402	10,2	5,0	12,7	1,579	1,895
300	762	254	646	159	404	402	10,2	483	12,3	6,0	15,2	1,581	1,897

WXGA (couverture courte)

Écran						Distance depuis l'écran		Large rapport de couverture
Diagonale		Largeur		Hauteur		Large		
pouces	cm	pouces	cm	pouces	cm	pouces	m	
50	127	42,4	108	26,5	67	21	0,53	0,491
55	140	46,6	118	29,1	74	23	0,58	0,491
56	142	47,5	121	29,7	75	23	0,59	0,491
60	152	50,9	129	31,8	81	25	0,63	0,491
65	165	55,1	140	34,4	88	27	0,69	0,491
70	178	59,4	151	37,1	94	29	0,74	0,491
75	191	63,6	162	39,7	101	31	0,79	0,491
80	203	67,8	172	42,4	108	33	0,85	0,491
85	216	72,1	183	45,0	114	35	0,90	0,491
86	218	72,9	185	45,6	116	36	0,91	0,491
90	229	76,3	194	47,7	121	37	0,95	0,491
95	241	80,6	205	50,3	128	40	1,01	0,491
100	254	84,8	215	53,0	135	42	1,06	0,491
105	267	89,0	226	55,6	141	44	1,11	0,491
110	279	93,3	237	58,3	148	46	1,16	0,491
120	305	101,8	258	63,6	162	50	1,27	0,492
130	330	110,2	280	68,9	175	54	1,38	0,492
140	356	118,7	302	74,2	188	58	1,48	0,492
150	381	127,2	323	79,5	202	63	1,59	0,492

1080p (couverture standard)

Écran						Distance depuis l'écran				Hauteur de projection		Rapport de couverture	
Diagonale		Largeur		Hauteur		Large		Télé		Image (Hd)			
pouces	cm	pouces	cm	pouces	cm	pouces	m	pouces	m	pouces	cm	Large	Télé
40	102	34,9	89	19,6	50	50	1,28	60	1,53	1,4	3,5	1,447	1,731
60	152	52,3	133	29,4	75	77	1,96	92	2,33	2,1	5,2	1,475	1,753
80	203	69,7	177	39,2	100	104	2,64	123	3,12	2,7	7,0	1,489	1,764
100	254	87,2	221	49,0	125	131	3,32	154	3,92	3,4	8,7	1,498	1,771
120	305	104,6	266	58,8	149	157	3,99	186	4,72	4,1	10,5	1,504	1,775
150	381	130,7	332	73,5	187	197	5,01	233	5,91	5,1	13,1	1,509	1,780
200	508	174,3	443	98,1	249	264	6,71	311	7,90	6,9	17,4	1,515	1,784
220	559	191,7	487	107,9	274	291	7,39	342	8,70	7,6	19,2	1,516	1,785
250	635	217,9	553	122,6	311	331	8,40	389	9,89	8,6	21,8	1,518	1,787
300	762	261,5	664	147,1	374	398	10,10	468	11,88	10,3	26,2	1,521	1,789

1080p (couverture courte)

Écran						Distance depuis l'écran		Large rapport de couverture
Diagonale		Largeur		Hauteur		Large		
pouces	cm	pouces	cm	pouces	cm	pouces	m	
50	127	43,6	111	24,5	62	20	0,52	0,468
55	140	47,9	122	27,0	68	23	0,57	0,471
56	142	48,8	124	27,5	70	23	0,58	0,471
60	152	52,3	133	29,4	75	25	0,63	0,472
65	165	56,7	144	31,9	81	27	0,68	0,474
70	178	61,0	155	34,3	87	29	0,74	0,475
75	191	65,4	166	36,8	93	31	0,79	0,477
80	203	69,7	177	39,2	100	33	0,85	0,478
85	216	74,1	188	41,7	106	35	0,90	0,479
86	218	75,0	190	42,2	107	36	0,91	0,479
90	229	78,4	199	44,1	112	38	0,96	0,480
95	241	82,8	210	46,6	118	40	1,01	0,480
100	254	87,2	221	49,0	125	42	1,06	0,481
105	267	91,5	232	51,5	131	44	1,12	0,482
110	279	95,9	244	53,9	137	46	1,17	0,482
120	305	104,6	266	58,8	149	51	1,28	0,483
130	330	113,3	288	63,7	162	55	1,39	0,484
140	356	122,0	310	68,6	174	59	1,50	0,485
150	381	130,7	332	73,5	187	63	1,61	0,485





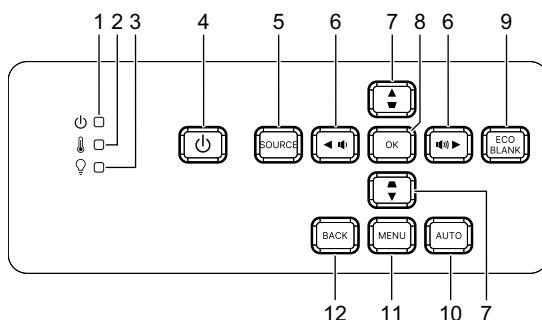

- Ces tableaux sont uniquement à titre indicatif pour l'utilisateur.

Contrôles utilisateur

Panneau de commande et télécommande

Panneau de commande



- 1.  Voyant DEL d'alimentation**
Veuillez vous reporter à "Messages des témoins DEL".
- 2.  Voyant DEL de température**
Veuillez vous reporter à "Messages des témoins DEL".
- 3.  Voyant DEL de la lampe**
Veuillez vous reporter à "Messages des témoins DEL".
- 4. Marche**
Pour mettre le projecteur sous tension ou hors tension.
- 5. Source**
Pour afficher la barre de sélection de la source.
- 6.  Boutons de volume**
Règle le niveau du volume.
 Boutons de sélection directionnels
Sélectionne les éléments de menu souhaités et effectue les ajustements.
- 7.  Boutons de trapèze**
Pour corriger manuellement les déformations de l'image provoquées par une projection angulaire.
 Boutons de sélection directionnels
Sélectionne les éléments de menu souhaités et effectue les ajustements.
- 8. Entrée**
Active la sélection de l'élément de menu à l'écran (OSD).
- 9. Eco**
Bascule le mode de la lampe entre Normal et ÉCO.
Blank
Masquez l'image à l'écran.
- 10. Auto**
Détermine automatiquement le meilleur paramétrage pour l'image projetée.

11. Menu

Pour afficher ou quitter les menus sur écran.

12. Préc

Retourne au menu précédent de l'affichage OSD, quitte et enregistre les paramètres de menu.

Télécommande

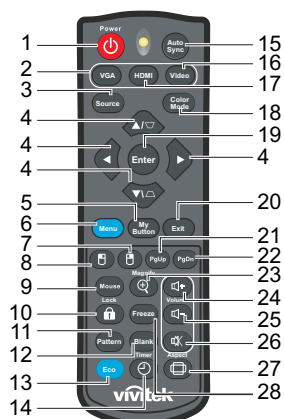

1. **⏻ Marche**
Pour mettre le projecteur sous tension ou hors tension.
2. **VGA**
Affiche un signal Ordinateur.
3. **Source**
Pour afficher la barre de sélection de la source.
4. **△/▽ Boutons de trapèze**
Pour corriger manuellement les déformations de l'image provoquées par une projection angulaire.
▲/▼/◀/▶ Quatre boutons de sélection directionnels
Sélectionne les éléments de menu souhaités et effectue les ajustements.
5. **Mon bouton**
Aucune fonction.
6. **Menu**
Pour afficher les menus OSD.
7. **☞ (Souris droite)**
Aucune fonction.
8. **☜ (Souris gauche)**
Aucune fonction.
9. **Souris**
Basculez entre les modes normal et souris.
10. **🔒 (Verrouillage/ID Set)**
Aucune fonction.
11. **Motif**
Pour afficher le motif de test incorporé.
12. **Blank**
Masquez l'image à l'écran.
13. **Mode ECO**
Bascule le mode de la lampe entre Normal et ECO.

- 14. ☺ (Minuteur)**
Aucune fonction.
- 15. Synchronisation auto**
Détermine automatiquement le meilleur paramétrage pour l'image projetée.
- 16. Vidéo**
Aucune fonction.
- 17. HDMI**
Bascule le signal HDMI entre HDMI1 et HDMI2.
- 18. Mode de couleur**
Sélectionnez le mode de réglage de l'image.
- 19. Entrée**
Active la sélection de l'élément de menu à l'écran (OSD).
- 20. Quitter**
Retourne au menu précédent de l'affichage OSD, quitte et enregistre les paramètres de menu.
- 21. PgUp (Page préc)**
Marche comme la fonction Page préc lorsque le mode souris est activé.
- 22. PgDn (Page suiv)**
Marche comme la fonction Page suiv lorsque le mode souris est activé.
- 23. ⊕ (Agrandir)**
Affiche la barre de zoom qui élargit ou réduit la taille de l'image projetée.
- 24. 🔊+ (Volume plus)**
Augmente le niveau du volume.
- 25. 🔊- (Volume moins)**
Diminue le niveau du volume.
- 26. 🔇 (Muet)**
Active ou désactive le son du projecteur.
- 27. 🖥️ (Aspect)**
Pour sélectionner le format d'affichage.
- 28. Freeze**
Gèle l'image projetée.

Installation des piles

1. Ouvrez le capot du compartiment à piles dans la direction indiquée.

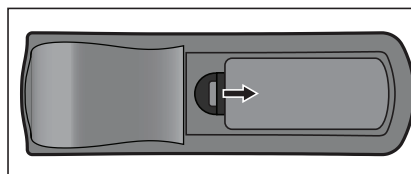

2. Installez les piles de la façon indiquée par le schéma qui se trouve dans le compartiment.

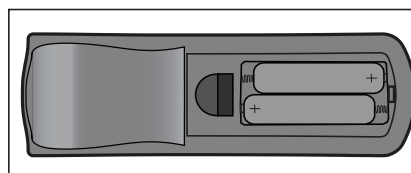

3. Remettez le capot du compartiment à piles en place.

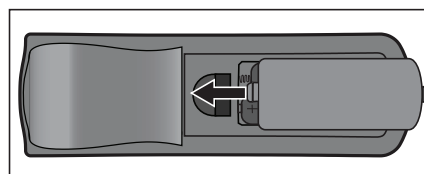

Attention

- **Risque d'explosion si la pile est remplacée par un type incorrect.**
- **Débarrassez-vous des batteries usagées conformément aux instructions.**
- **Assurez-vous que les bornes plus et moins sont correctement alignées lors de l'installation d'une pile.**



Remarque

- **Conservez la pile hors de portée des enfants.**
- **Retirez les piles de la télécommande lorsque vous ne l'utilisez pas pendant de longues périodes.**
- **Ne rechargez pas la pile et ne l'exposez pas au feu ou à l'eau.**
- **Ne jetez pas les piles usagées avec les ordures ménagères. Éliminez les piles usagées conformément aux réglementations locales.**
- **Il y a un risque d'explosion si les piles sont mal remplacées. Remplacez uniquement par le même type recommandé par le fabricant.**
- **La pile ne doit pas être dans ou à proximité de feu ou d'eau, conservez les piles dans un lieu sombre, frais et sec.**
- **Si vous suspectez une fuite de la pile, essuyez les coulures puis remplacez par une nouvelle pile. Si la fuite adhère à votre corps ou à vos vêtements, rincez bien avec de l'eau immédiatement.**

Fonctionnement de la télécommande

Pointez la télécommande vers le capteur infrarouge et appuyez sur un bouton.

- Fonctionnement du projecteur par l'avant.

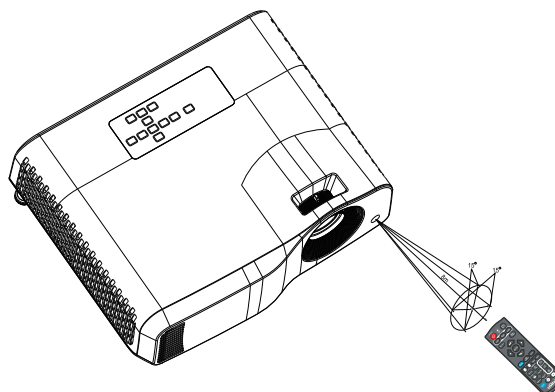

Remarque

- ***La télécommande peut ne pas fonctionner en présence de la lumière du soleil ou d'une autre lumière forte, comme une lampe fluorescente, illuminant le capteur de la télécommande.***
- ***Utilisez la télécommande à partir d'une position où le capteur de la télécommande est visible.***
- ***Ne laissez pas tomber la télécommande, ne la secouez pas.***
- ***Conservez la télécommande à l'écart des endroits soumis à des températures ou à une humidité excessivement élevées.***
- ***Ne mouillez pas la télécommande, ne placez pas d'objet mouillé dessus.***
- ***Ne démontez pas la télécommande.***

Sécurisation du projecteur

Définition d'un mot de passe

1. Ouvrez le menu à l'écran et accédez au menu **Réglages 2 > Avancé > Param. de sécurité**. Appuyez sur **Entrée**. La page **Param. de sécurité** s'affiche.
2. Sélectionnez **Modifier MP** et appuyez sur **Entrée**.
3. En fonction du mot de passe que vous souhaitez définir, appuyez sur les touches fléchées pour entrer les six chiffres du mot de passe.
4. Confirmez le nouveau mot de passe en entrant à nouveau le nouveau mot de passe.
5. Revenir au menu **Réglages 2 > Avancé > Param. de sécurité > Verrou alimentation** et appuyer sur **Entrée**. Un message s'affichera vous demandant de saisir un mot de passe. Lorsque le mot de passe est défini, le menu OSD affiche à nouveau **Verrou alimentation**. Sélectionnez **Activ.** en appuyant sur **◀/▶**.
6. Pour quitter le menu OSD, appuyer sur **Menu/Quitter**.

Procédure de rappel de mot de passe

Si la fonction de mot de passe est activée, vous serez invité à entrer les six chiffres du mot de passe à chaque mise sous tension du projecteur.

1. Lorsqu'un mot de passe incorrect est saisi 5 fois de suite, le projecteur affiche un code à l'écran lorsque vous appuyez sur la touche Auto pendant 3 à 5 secondes.
2. Notez le numéro et éteignez votre projecteur.
3. Dans ce cas, contacter le centre de services pour déchiffrer le code. Vous devrez peut-être fournir une preuve d'achat pour garantir que vous êtes autorisé à utiliser le projecteur.

Modification du mot de passe

1. Ouvrez le menu OSD, allez dans **Réglages 2 > Avancé > Param. de sécurité > Modifier MP** et appuyez sur **Entrée**.
2. Entrez l'ancien mot de passe.
 - Lorsque le mot de passe est correct, un autre message **«SAISIE NOUVEAU MOT DE PASSE»** s'affiche.
 - Lorsque le mot de passe est incorrect, le message d'erreur de mot de passe s'affiche, et le message **«SAISIE MOT DE PASSE ACTUEL»** s'affiche vous permettant de réessayer. Vous pouvez appuyer sur **Menu/Quitter** pour annuler la modification ou essayer un autre mot de passe.
3. Entrez un nouveau mot de passe.
4. Confirmez le nouveau mot de passe en entrant à nouveau le nouveau mot de passe.
5. Vous venez d'attribuer un nouveau mot de passe au projecteur. N'oubliez pas d'entrer ce nouveau mot de passe au prochain démarrage du projecteur.
6. Pour quitter le menu OSD, appuyer sur **Menu/Quitter**.

Désactivation de la fonction de mot de passe

Pour désactiver la protection par mot de passe, revenir au menu **Réglages 2 > Avancé > Param. de sécurité > Verrou alimentation** et appuyer sur **Entrée**. Un message s'affichera vous demandant de saisir un mot de passe. Lorsque le mot de passe est défini, le menu OSD affiche à nouveau **Verrou alimentation**. Sélectionnez **Désact.** en appuyant sur **◀/▶**. Pour quitter le menu OSD, appuyer sur **Menu/Quitter**.

Touches de contrôle du verrouillage

Avec le verrouillage des touches du projecteur, vous pouvez éviter que les paramètres de votre projecteur soient modifiés accidentellement (par des enfants, par exemple). Lorsque **Verr. touches panneau** est **Activ.**, aucune touche du projecteur ne fonctionne à l'exception de **Marche**.

1. Appuyez sur **Verrouiller** sur la télécommande pendant 3 secondes. Appuyez sur **Verrouiller** sur la télécommande, un message de confirmation **«Êtes-vous certain de vouloir verrouiller les touches du panneau ?»** s'affiche. Sélectionnez **Oui** pour confirmer.



Pour désactiver le verrouillage des touches du panneau :

1. Appuyez sur **Verrouiller** directement sur la télécommande. **Les touches du panneau sont déverrouillées.**

Important

- **Si vous appuyez sur **Alimentation** pour éteindre le projecteur sans désactiver le verrouillage des touches du panneau, le projecteur sera toujours verrouillé la prochaine fois que vous l'allumerez.**
- **Les touches de la télécommande restent fonctionnelles lorsque le verrouillage des touches du panneau est activé.**

Utilisation du projecteur en mode veille

Certaines des fonctions du projecteur sont disponibles en mode veille (branché mais pas allumé). Pour utiliser ces fonctions, assurez-vous d'avoir activé les menus correspondants sous **Source > Paramètres de veille**, et que les connexions des câbles sont correctement établies. Pour les méthodes de connexion, voir le chapitre "[Installation](#)" à la page 12.

Sortie audio active

Sélectionner **Activ.** émet un signal audio lorsque la prise **AUDIO IN** est bien reliée à un appareil approprié.

Contrôle LAN

Sélectionner **Activ.** permet au projecteur de proposer la fonction réseau lorsqu'il est en mode veille. Voir "[Utilisation des fonctions réseau \(uniquement pour DH2661Z et DH2361Z-ST\)](#)" à la page 42 pour plus d'informations.



Réglage du son

Les réglages du son appliqués ci-dessous sont susceptibles d'avoir un effet sur le ou les haut-parleurs du projecteur. Assurez-vous d'avoir une bonne connexion avec les prises d'entrée/sortie audio du projecteur. Voir "[Installation](#)" à la page 12 pour plus de détails.

Réduire le son au silence

1. Ouvrez le menu à l'écran et accédez au menu **Réglages 2 > Param. Audio > Muet**.
2. Appuyez sur ◀ / ▶ pour sélectionner **Activ.**.
 - *Si l'option est disponible, appuyez sur  sur la télécommande pour activer/désactiver l'audio du projecteur.*

Réglage du niveau sonore

1. Ouvrez le menu à l'écran et accédez au menu **Réglages 2 > Param. Audio > Volume audio**.
2. Appuyez sur ◀ / ▶ pour sélectionner le niveau sonore de votre choix.
 - *Si l'option est disponible, appuyez sur + ou - sur la télécommande pour ajuster le niveau sonore du projecteur.*

Éteindre le Bip de mise sous/hors tension

1. Ouvrez le menu à l'écran et accédez au menu **Réglages 2 > Param. Audio > Bip de mise sous/hors tension**.
2. Appuyez sur ◀ / ▶ pour sélectionner **Désact.**.
 - *La seule méthode pour changer Bip de mise sous/hors tension est le réglage **Activ.** ou **Désact.** ici. Le fait de couper le son ou de changer le niveau sonore n'affectera pas Bip de mise sous/hors tension.*

Menus OSD

Le projecteur a un système de menus à l'écran multilingues qui vous permettent d'effectuer les réglages de l'image et de modifier divers réglages.

Mise en oeuvre

1. Appuyer sur **Menu** pour afficher le menu OSD.
2. Lorsque l'OSD est affiché, utilisez ◀/▶ pour choisir une fonction dans le menu principal.
3. Après avoir sélectionné l'élément désiré dans le menu principal, appuyez sur ▼ pour ouvrir le sous-menu pour faire les réglages.
4. Utilisez ▲/▼ pour sélectionner l'élément voulu et ajustez les paramètres avec ◀/▶.
5. Appuyer sur **Menu**, l'écran affiche le menu principal ou revient au niveau supérieur du menu.
6. Appuyez sur **Menu** ou **Quitter** pour quitter et enregistrer les paramètres.

Arborescence des menus

Menu Principal	Sous-menu	Réglages		
Affichage	Type d'écran	Désact. / Tableau noir / Ecran vert / Tableau blanc		
	Format	Auto / 4:3 / 16:9 / Panorama / Anamorphique / 2.35:1 / 16:10 / 16:6		
	Trapèze	H : -30 - 30 V : -30 - 30		
	Régl. coin	Coin sup. droit / Coin sup. gauche / Coin inf. gauche / Coin inf. Droit		
	Trapèze auto	Arrêt/Marche		
	Position	X : -5 - 5 Y : -5 - 5		
	Phase	0 - 31		
	Taille H	-15 - 15		
	Zoom numérique			
Image	Mode de couleur	Lumineux / Présentation / Film / 3D / HDR 10		
	Luminosité	0 - 100		
	Contraste	-50 - 50		
	Température des couleurs		Chaud / Normal / Froid	
			Gain R	
			Gain V	
			Gain B	
			Décalage R	
			Décalage V	
			Décalage B	
	Réglage HDMI	Format	Auto / RGB / YUV	
		HDR	Auto / Désact. / HDR 10	
		Plage HDMI	Auto / Amélioré/ Normal	
	Avancé	Netteté	0 - 31	
		Gamma	1 / 2 / 3 / 4 / 5	
		Brilliant Color	Désact. / 1 / 2 / 3 / 4 / 5 / 6 / 7 / 8 / 9 / 10	
		Réduction du bruit	0 - 31	
		Gestionnaire de couleurs	Couleur primaire	R / V / B / C / M / J / B
			Nuance	-99 - 99
			Saturation	0 - 199
Gain			5 - 195	
Réinitialiser les paramètres de couleurs		Réinit. / Annul.		

Source	Source auto		Désact. / Marche	
	Paramètres 3D	Format 3D	Auto	
			Désact.	
			Haut-bas	
			Trame séquentiel.	
			Combi trame	
			Côte à côte	
		Inverser sync 3D	Désact. / Activ.	
	Paramètres de veille	Sortie audio active	Désact. / Activ.	
		Contrôle LAN	Désact. / Activ.	
	Activation auto	Ordinateur	Désact. / Activ.	
		Allumage direct	Désact. / Activ.	
	Economie Energie	Alim. auto. désact.	Désactiver / 10 / 20 / 30 min	
		Minuteur	Désactiver / 30 min / 1 h / 2 h / 3 h / 4 h / 8 h / 12 h	
		Éco éner	Désact. / Activ.	
	Réseau	DHCP	Désact. / Activ.	
		Adresse IP	0.0.0.0	
		Masque de sous-réseau	0.0.0.0	
		Passerelle par défaut	0.0.0.0	
		Serveur DNS	0.0.0.0	
		Appliquer	Entrée	
	Réglages 1	Langue	English / Deutsch / Français / Español / Italiano / Русский / 한국어 / ไทย / Portuguais / 简体中文 / 繁體中文 / 日本語 / Nederlands / Svenska / Türkçe / Čeština / Suomi / Polski / Indonesia / العربية / हिन्दी	
		Projection		Sol avant / Sol arrière / Plafond arr. / Plafond avant
Réglages des menus		Durée aff. des menus	5 sec / 10 sec / 15 sec / 20 sec / 25 sec / 30 sec	
		Position des menus	Centre / Coin sup. gauche / Coin sup. droit / Coin inf. gauche / Coin inf. Droit	
Minuteur d'inactivité			Désactiver / 5 min / 10 min / 15 min / 20 min / 25 min / 30 min	
Écran d'accueil			Standard / Noir / Bleu / Vert	
Avancé		Motif	Désact. / Marche	
		Message	Activ. / Désact.	

Réglages 2	Mode Haute altitude		Désact. / Activ.		
	Param. Audio	Muet	Désact. / Activ.		
		Volume audio	0 - 20		
		Bip de mise sous/hors tension	Activ. / Désact.		
	Réglage éclairage	Mode d'éclairage	Normal / ECO		
		Réinitialiser heures lumière	Réinit. / Annul.		
	Avancé	Param. de sécurité	Modifier MP		
			Verrou alimentation	Désact. / Activ.	
	Verr. touches panneau	Désact. / Activ.			
	Réinitialiser les paramètres	Réinit. / Annul.			
Information	État système actuel		Source		
			Mode de couleur		
			Résolution		
			Système de couleurs		
			Compteur de lumière		
			Adresse IP		
			Adresse MAC		
			Numéro de série		
Version micrologiciel					

Affichage

Type d'écran

La fonction Type d'écran permet de corriger les couleurs de l'image projetée pour éviter des différences potentielles de couleurs entre la source et l'image projetée.

Vous pouvez choisir parmi plusieurs couleurs précalibrées : Tableau blanc, Ecran vert et Tableau noir.

Format

Sélectionnez la façon dont l'image occupe l'écran :

- Auto:
Met l'image à l'échelle de façon proportionnelle de façon à l'ajuster à la résolution d'origine du projecteur sur sa largeur horizontale ou verticale. Vous souhaitez tirer parti au maximum de l'écran sans modifier le format de l'image source.
- 4:3 :
Met l'image à l'échelle de manière à l'afficher au centre de l'écran avec un format de 4:3 sans modification de l'aspect.
- 16:9 :
Met l'image à l'échelle de manière à l'afficher au centre de l'écran avec un format de 16:9 sans modification de l'aspect.
- Panorama
Met l'image à l'échelle au format 4:3 verticalement et horizontalement de manière non linéaire pour que l'image remplisse l'écran.
- Anamorphique:
Met l'image à l'échelle au format 2.35:1 pour qu'elle remplisse l'écran.
- 2,35:1 :
Met l'image à l'échelle de manière à l'afficher au centre de l'écran avec un format de 2,35:1 pour l'afficher sans modification de l'aspect.
- 16:10 :
Met l'image à l'échelle de manière à l'afficher au centre de l'écran avec un format de 16:10 sans modification de l'aspect.
- 16:6 :
Met l'image à l'échelle de manière à l'afficher au centre de l'écran avec un format de 16:6 sans modification de l'aspect.

Trapèze

Pour corriger manuellement les déformations de l'image provoquées par une projection angulaire.

Appuyez sur **Trapèze** \triangle/∇ sur le projecteur ou sur la télécommande pour afficher la page de correction du trapèze.

Appuyez sur \triangle pour corriger le trapèze dans la partie supérieure de l'image.

Appuyez sur ∇ pour corriger le trapèze dans la partie inférieure de l'image.

Régl. coin

Ajustez manuellement les quatre coins de l'image en définissant les valeurs horizontales et verticales.

1. Appuyez sur ▲/▼/◀/▶ pour sélectionner l'un des quatre coins et appuyez sur **Entrée**.
2. Appuyez sur ▲/▼ pour ajuster les valeurs verticales.
3. Appuyez sur ◀/▶ pour régler les valeurs horizontales.

Trapèze auto

Corrige automatiquement les déformations de l'image provoquées par une projection angulaire.

Position

Affiche la page de réglage de la position. Cette fonction n'est disponible que lorsque le signal d'entrée type PC est sélectionné.

Phase

Ajuste la phase de l'horloge pour réduire la distorsion de l'image. Cette fonction n'est disponible que lorsque le signal d'entrée type PC est sélectionné.

Taille H

Règle la largeur horizontale de l'image. Cette fonction n'est disponible que lorsque le signal d'entrée type PC est sélectionné.

Zoom numérique

Utilisation de la télécommande

1. Appuyez sur ⊕ sur la télécommande pour afficher la barre de Zoom.
2. Appuyez sur ▲/▶ pour agrandir l'image à une taille souhaitée.
3. Appuyez plusieurs fois sur ▲ pour agrandir l'image à une taille souhaitée.
4. Pour vous déplacer dans l'image, appuyez sur **Entrée** pour passer panoramique mode de défilement et appuyez sur les touches de direction (▲, ▼, ◀, ▶) pour vous déplacer dans l'image.
5. Pour réduire la taille de l'image, appuyez sur **Entrée** pour retourner à la fonction de zoom avant/arrière, et appuyez sur **Synchronisation auto** pour rétablir l'image sa taille initiale. Vous pouvez également appuyer plusieurs fois sur ▼ jusqu'à rétablir sa taille initiale.

Utilisation des menus à l'écran

1. Appuyez sur **Menu** puis sélectionnez le menu **Affichage**.
2. Appuyez sur ▼ pour choisir **Zoom numérique** et appuyez sur **Entrée**. La barre de Zoom s'affiche.
3. Répétez les étapes 3 à 5 de la section Utilisation de la télécommande ci-dessus.

Image

Mode de couleur

Il existe de nombreux préréglages d'usine optimisés pour différents types d'images.

- Lumineux : Optimise la luminosité de l'image projetée. Ce mode est adapté aux environnements où une très forte luminosité est requise.
- Présentation : Conçu pour que les présentations sous la lumière du jour correspondent aux couleurs des PC de bureau et portables.
- Film : Commute entre les performances de forte luminosité et les performances de précision des couleurs.
- 3D : Paramètres optimisés pour regarder des images tridimensionnelles /stéréoscopiques.
- HDR 10: Paramètres optimisés pour regarder des images HDR (High Dynamic Range) .

Luminosité

Eclaircit ou assombrit l'image.

Contraste

Définit l'écart entre les zones lumineuses et les zones sombres.

Température des couleurs

Définit une température de couleur parmi Chaude, Normale et Froide.

- Chaud : Donne les images plus rougeâtres.
- Normal : Garde les couleurs normales avec le blanc.
- Froid : Avec la température de couleurs la plus élevée, la valeur Froid affiche une image d'un blanc plus bleuâtre que les autres valeurs.
- Gain R/Gain V/Gain B : Réglage des niveaux de contraste du Rouge, Vert et Bleu.
- Décalage R/Décalage V/Décalage B : Réglage des niveaux de luminosité du Rouge, Vert et Bleu.

Réglage HDMI

Format

Sélectionne la synchronisation HDMI appropriée.

Remarque

- *Cette fonction n'est disponible que lorsque le port d'entrée HDMI est utilisé.*

HDR

- Auto : Active automatiquement la fonction HDR.
- Désact. : Désactive la fonction HDR.
- Activ. : Active la fonction HDR.

Plage HDMI

- Auto : Sélectionne automatiquement la plage de signal de sortie HDMI.
- Amélioré : La plage du signal de sortie HDMI est de 0 à 255.
- Normal : La plage du signal de sortie HDMI est de 16 à 235.

Avancé

Netteté

Ajuste l'image pour qu'elle s'affiche de façon plus nette ou plus floue.

Gamma

Affecte la représentation des paysages sombres. Avec une plus grande valeur de gamma, un paysage sombre devient plus lumineux.

Brilliant Color

Ce paramètre réglable utilise un nouvel algorithme de traitement des couleurs et des améliorations au niveau du système pour intensifier la luminosité en fournissant des couleurs plus vraies et plus dynamiques dans l'image. La plage des valeurs est entre "1" et "10". Pour une image plus lumineuse, régler vers le paramètre maximal. Pour une image moins lumineuse et plus naturelle, régler vers le paramètre minimal.

Réduction du bruit

Cette fonction réduit le bruit électrique de l'image causé par les divers lecteurs multimédia. Plus le réglage est élevé, moins il y aura de bruit.

Gestionnaire de couleurs

Le Gestionnaire de couleurs fournit six groupes de couleurs (R/V/B/C/M/J/B) que vous pouvez ajuster. Lorsque vous sélectionnez chaque couleur, vous pouvez régler indépendamment sa nuance, sa saturation et son gain en fonction de vos préférences.

Réinitialiser les paramètres de couleurs

Réinitialiser les paramètres du mode couleur de la source d'entrée en cours à leurs valeurs par défaut.

Source

Source auto

Balaye automatiquement toutes les sources d'entrée si la fonction dans le menu OSD est activée. La fonction arrête le processus de balayage automatique des signaux et se met sur la source du signal que vous préférez si vous désactivez Source auto.

Paramètres 3D

Ce projecteur possède une fonction 3D qui vous permet de profiter des films, vidéos et événements sportifs en 3D de façon plus réaliste, en apportant la profondeur aux images.

Pour pouvoir visionner les images en 3D, vous aurez besoin de porter des lunettes 3D.

Format 3D

Si le projecteur ne parvient pas à reconnaître le format 3D, appuyez sur ▲/▼ pour choisir un Format 3D.

Inverser sync 3D

Lorsque vous découvrez que la profondeur d'image est inversée, activez cette fonction pour corriger le problème.

Paramètres de veille

Sortie audio active

Indiquez si la fonction de sortie audio doit fonctionner lorsque le projecteur est en veille (éteint mais branché sur le secteur). Lorsque vous sélectionnez **Activ.**, **AUDIO IN** est émis. Le port **AUDIO OUT** est également actif (Ne prend en charge que l'audio du signal avant l'arrêt). Lorsque vous sélectionnez **Désact.**, la consommation électrique est inférieure à 0,5 W. Lorsque vous sélectionnez **Désact.**, **AUDIO IN** et **AUDIO OUT** sont **Désact.**.

Contrôle LAN

Indiquez si la fonction réseau doit fonctionner lorsque le projecteur est en veille (éteint mais branché sur le secteur).

Remarque

- *Moins de 0,5W de consommation d'énergie lorsque Contrôle LAN est mis sur Désact..*

Activation auto

Ordinateur

En sélectionnant **Activ.** le projecteur s'allume automatiquement lorsque le signal Ordinateur est détecté.

Allumage direct

La sélection **Activ.** du projecteur permet une mise en marche automatique une fois que le cordon d'alimentation est connecté et que l'appareil est sous tension.

Economie Energie

Alim. auto. désact.

Le projecteur réduit la puissance du projecteur si aucune source d'entrée n'est détectée après 5 minutes pour ne pas raccourcir inutilement la durée de vie de la lampe. Vous pouvez également décider d'une mise hors tension automatique du projecteur après un délai défini.

Lorsque **Désactiver** est sélectionné, la puissance du projecteur sera réduite à 30 % si aucun signal n'est détecté pendant 5 minutes.

Si vous sélectionnez **10 min**, **20 min** ou **30 min**, la puissance du projecteur sera réduite à 30 % si aucun signal n'est détecté pendant 5 minutes. Et lorsque **10 min**, **20 min** ou **30 min** s'est écoulé, le projecteur s'éteint automatiquement.

Minuteur

Cette fonction permet au projecteur de s'éteindre automatiquement après un certain délai pour ne pas raccourcir inutilement la vie de la lampe.

Éco éner

Sélectionner **Activ.** active cette fonction.

Réseau

Vous permet de configurer les paramètres du LAN câblé. Référez-vous à la page [42](#).

- DHCP :
 - Lorsque vous sélectionnez "DHCP activ", "Adresse IP", "Masque de sous-réseau", "Passerelle par défaut" et "Serveur DNS" sont grisés.
 - Lorsque vous sélectionnez "IP statiqu", "Adresse IP", "Masque de sous-réseau", "Passerelle par défaut" et "Serveur DNS" sont disponibles.
- Adresse IP : L'adresse numérique utilisée pour identifier les ordinateurs connectés au réseau.
 - L'adresse IP est le nombre qui permet d'identifier cet ordinateur sur le réseau. Vous ne pouvez pas avoir sur un réseau donné deux appareils ayant la même adresse IP.
 - L'adresse IP "0.0.0.0" est interdite.
- Masque de sous-réseau : Valeur numérique servant à définir le nombre de bits utilisé par une adresse réseau d'un réseau divisé (ou sous-réseau) dans une adresse IP.
 - Le masque de sous-réseau "0.0.0.0" est interdit.
- Passerelle par défaut : Serveur (ou routeur) servant à communiquer entre les réseaux (sous-réseaux) qui sont divisés par un masque de sous-réseau.
- Serveur DNS : Définissez l'adresse du serveur DNS lorsque DHCP est désactivé.
- Appliquer : Enregistrez et appliquez les paramètres de LAN câblé.

Réglages 1

Langue

Choisissez la langue à utiliser pour le menu à l'écran.

Projection

Réglez l'image en fonction de l'orientation du projecteur : à l'endroit ou à l'envers, devant ou derrière l'écran. Inverse ou retourne l'image en conséquence.

Réglages des menus

Durée aff. des menus

Durée de l'affichage du menu OSD (à l'état inactif en secondes).

Position des menus

Choisissez l'emplacement du menu sur l'écran.

Minuteur d'inactivité

Définit la durée d'inactivité de image du temps lorsque la fonction Minuteur d'inactivité est activée, une fois le délai écoulé, l'image réapparaît à l'écran.

Écran d'accueil

Permet de sélectionner le logo à afficher lors de la phase de démarrage du projecteur.

Avancé

Motif

Pour afficher le motif de test incorporé.

Message

Pour activer ou désactiver la boîte de message dans le coin inférieur droit de l'écran.

Réglages 2

Mode Haute altitude

Utilisez cette fonction pour permettre aux ventilateurs de fonctionner à pleine vitesse en permanence pour parvenir à un bon refroidissement du projecteur en haute altitude. Si le projecteur dispose d'un cache de filtre, assurez-vous que Mode Haute altitude est réglé sur Activ..

Param. Audio

Voir "[Réglage du son](#)" à la page 28 pour plus d'informations.

Muet

Coupe le son temporairement.

Volume audio

Règle le niveau du volume du projecteur.

Bip de mise sous/hors tension

Le fait de couper le son ou de changer le niveau sonore n'affectera pas Bip de mise sous/hors tension. La seule méthode pour changer Bip de mise sous/hors tension est le réglage Activ. ou Désact. ici.

Réglage éclairage

Mode d'éclairage

Règle le Mode d'éclairage.

- Normal : Puissance de la lampe à 100 %
- ECO : Puissance de la lampe à 80 %

Réinitialiser heures lumière

Réinitialise le compteur de la lampe à 0 heure.

Avancé

Param. de sécurité

- Modifier MP : Permet de définir ou redéfinir le mot de passe.
- Verrou alimentation : Si vous activez cette fonction, vous devrez saisir le mot de passe la prochaine fois que vous mettez le projecteur en marche.

Voir "[Sécurisation du projecteur](#)" à la page 26 pour plus d'informations.

Verr. touches panneau

Désactive ou active toutes les fonctions des touches du tableau, à l'exception de Marche/arrêt sur le projecteur. Voir "[Touches de contrôle du verrouillage](#)" à la page 27 pour plus d'informations.

Réinitialiser les paramètres

Restaure les paramètres d'usine par défaut. Les paramètres suivants sont conservés : Trapèze, Langue, Projection, Mode Haute altitude, Param. de sécurité.

Information

Source

Indique la source actuelle du signal.

Mode de couleur

Indique le mode sélectionné dans le menu Mode de couleur.

Résolution

Indique la résolution native du signal d'entrée.

Système de couleurs

Affiche le format du système d'entrée : RVB ou YUV.

Compteur de lumière

Affiche le nombre d'heures d'utilisation de l'éclairage.

Adresse IP

Affiche l'adresse IP.

Adresse MAC

Afficher l'adresse MAC.

Numéro de série

Affiche le numéro de série de l'appareil.

Version micrologiciel

Affiche la version du progiciel.

Utilisation des fonctions réseau (uniquement pour DH2661Z et DH2361Z-ST)

Vous pouvez gérer et contrôler le projecteur à partir d'un ou de plusieurs ordinateurs correctement connectés au même réseau local.

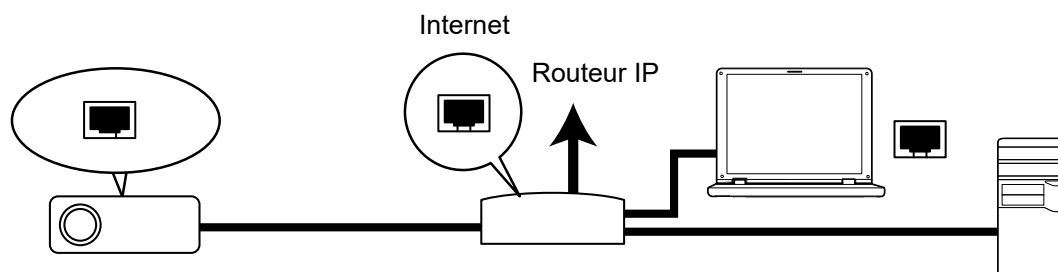

Si vous êtes dans un environnement DHCP activé :

1. Prenez un câble RJ45 et connectez-en une extrémité sur la prise d'entrée LAN RJ45 du projecteur, et l'autre extrémité sur le port RJ45 de votre Ethernet ou routeur. (100Mbps)
2. Appuyez sur **Menu** puis allez dans le menu **Source > Réseau**.
3. Assurez-vous que **DHCP** est bien **DHCP activé**.
4. Appuyez sur **▼** pour sélectionner **Appliquer**, puis sur **Entrée**.
5. Veuillez patienter environ 15 à 20 secondes, puis réaccédez à la page LAN câblé. Les réglages **Adresse IP**, **Masque de sous-réseau**, **Passerelle par défaut** et **Serveur DNS** s'afficheront. Notez l'adresse IP affichée dans la ligne **Adresse IP**.

👉 Important

- *Si l'Adresse IP ne s'affiche toujours pas, prenez contact avec votre administrateur réseau.*
- *Si les câbles RJ45 ne sont pas correctement connectés, les paramètres Adresse IP, Masque de sous-réseau, Passerelle par défaut et Serveur DNS sont 0.0.0.0. Assurez-vous que les câbles sont bien connectés correctement et recommencez la procédure ci-dessus.*
- *Si vous voulez connecter le projecteur en mode veille, assurez-vous que vous avez bien sélectionné RJ45 et obtenu les informations Adresse IP, Masque de sous-réseau, Passerelle par défaut et Serveur DNS lorsque le projecteur était allumé.*

Si vous êtes dans un environnement IP statique :

1. Répétez les étapes 1 à 2 ci-dessus.
2. Assurez-vous que **DHCP** est bien **IP statique**.
3. Contactez votre administrateur ITS pour plus d'informations sur les paramètres **Adresse IP**, **Masque de sous-réseau**, **Passerelle par défaut** et **Serveur DNS**.
4. Appuyez sur **▼** pour sélectionner l'élément que vous voulez modifier et appuyez sur **Entrée**.
5. Appuyez sur **◀/▶** pour déplacer le curseur et saisir la valeur.
6. Pour enregistrer les paramètres, appuyez sur **Entrée**. Si vous ne souhaitez pas enregistrer les paramètres, appuyez sur **Quitter**.
7. Appuyez sur **▼** pour sélectionner **Appliquer**, puis sur **Entrée**.

Important

- **Si les câbles RJ45 ne sont pas correctement connectés, les paramètres Adresse IP, Masque de sous-réseau, Passerelle par défaut et Serveur DNS sont 0.0.0.0. Assurez-vous que les câbles sont bien connectés correctement et recommencez la procédure ci-dessus.**
- **Si vous voulez connecter le projecteur en mode veille, assurez-vous que vous avez bien sélectionné RJ45 et obtenu les informations Adresse IP, Masque de sous-réseau, Passerelle par défaut et Serveur DNS lorsque le projecteur était allumé.**

Utilisation du contrôle réseau (uniquement pour DH2661Z et DH2361Z-ST)

Une fois que vous disposez de l'adresse IP correcte pour le projecteur et si le projecteur est allumé ou en mode veille, vous pouvez utiliser n'importe quel ordinateur présent sur le même réseau local pour contrôler le projecteur.

- **Si vous utilisez Microsoft Internet Explorer, vérifiez qu'il s'agit de la version 7.0 ou d'une version ultérieure.**
- **Les copies d'écran données dans ce manuel ne sont qu'à titre de référence, et il se peut que l'aspect réel soit différent.**

Tapez l'adresse du projecteur dans la barre d'adresse de votre navigateur et appuyez sur **Entrée**.

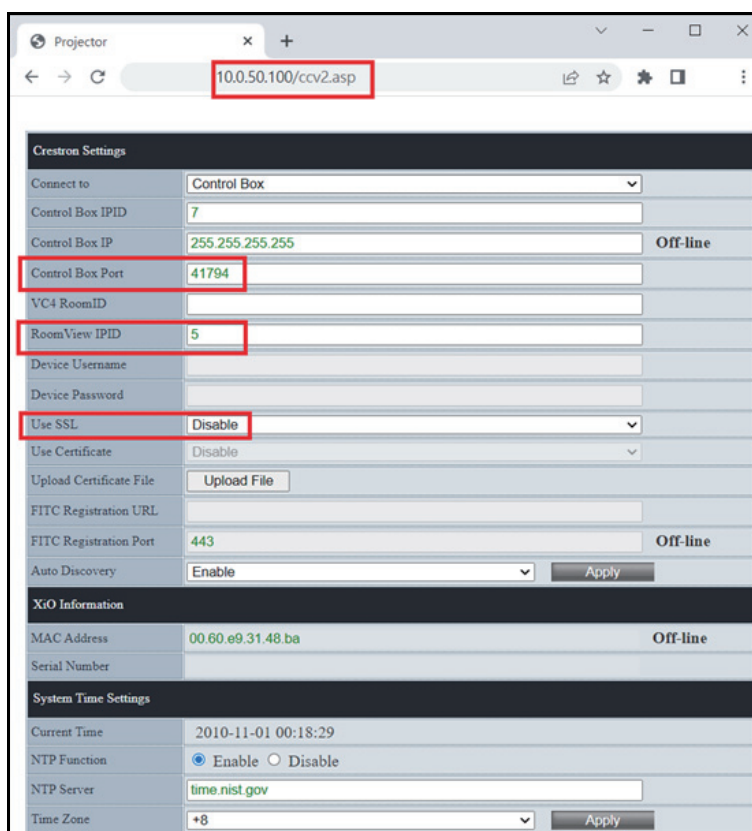

Crestron Settings	
Connect to	Control Box
Control Box IPID	7
Control Box IP	255.255.255.255 Off-line
Control Box Port	41794
VC4 RoomID	
RoomView IPID	5
Device Username	
Device Password	
Use SSL	Disable
Use Certificate	Disable
Upload Certificate File	Upload File
FITC Registration URL	
FITC Registration Port	443 Off-line
Auto Discovery	Enable Apply
XiO Information	
MAC Address	00.60.e9.31.48.ba Off-line
Serial Number	
System Time Settings	
Current Time	2010-11-01 00:18:29
NTP Function	<input checked="" type="radio"/> Enable <input type="radio"/> Disable
NTP Server	time.nist.gov
Time Zone	+8 Apply

Pour plus d'informations, rendez-vous à l'adresse <http://www.crestron.com> et www.crestron.com/getroomview.

Crestron RoomView

Sur la page "Modifier Room", entrez l'adresse IP (ou le nom d'hôte), comme indiqué sur le menu sur écran (OSD) du projecteur, et "02" comme IPID, "41794" pour le port de contrôle réservé Crestron.

The screenshot shows a web browser window titled "Edit Room: Projector Test". The interface has a tabbed menu at the top with "General" selected. Below the menu is the "Room Information" section, which is highlighted with a red rectangular box. This section contains the following fields:

- Name: Projector Test
- Location: (empty)
- IP Address: 10.0.50.100
- IPID/IP Port: 02 (dropdown menu) and 41794 (text input)
- Phone: (empty)
- e-Control Link: (empty) with a "Browse..." button
- Video Link: (empty)

Below the "Room Information" section are several checkboxes and input fields:

- DHCP Enabled
- External Gateway (with a text input field containing 0.0.0.0)
- SSL (with a "Username:" and "Password:" label and corresponding text input fields)

At the bottom of the form is a "Comment:" label followed by a large text area. Below the text area are three buttons: "Save Room", "Save As", and "Help". At the very bottom of the window, there are three buttons in Chinese: "確定" (OK), "取消" (Cancel), and "禁用(A)" (Disable).

Entretien

Le projecteur nécessite une maintenance correcte. Vous devez maintenir l'objectif propre car la poussière, la saleté et les taches se projettent sur l'écran et réduisent la qualité de l'image. Si d'autres pièces doivent être remplacées, contactez votre revendeur ou un personnel de maintenance qualifié. Lors du nettoyage de quelque partie que ce soit du projecteur, éteignez et débranchez toujours le projecteur en premier.



Avertissement

- ***N'ouvrez jamais les capots du projecteur. Les tensions électriques dangereuses à l'intérieur du projecteur peuvent entraîner des accidents graves. Ne tentez pas de réparer le produit vous-même. Confiez les opérations de réparation à un technicien qualifié.***

Nettoyage du boîtier du projecteur

Essuyez doucement avec un chiffon doux. En cas de saleté ou de taches rebelles, utilisez un chiffon doux imbibé d'eau, ou d'eau avec un détergent neutre, et essuyez avec un chiffon doux et sec.



Remarque

- ***Eteignez le projecteur et retirez le cordon d'alimentation secteur de la prise de courant avant de commencer les travaux d'entretien.***
- ***Assurez-vous que l'objectif est froid avant de le nettoyer.***
- ***N'utilisez pas de détergents ni de produits chimiques autres que ceux mentionnés ci-dessus. N'utilisez pas de benzène ni de diluants.***
- ***N'utilisez pas de produits chimiques en aérosol.***
- ***Utilisez uniquement un chiffon doux ou du papier pour lentilles.***

Caractéristiques

Nom de modèle	DW2650Z	DW2650Z-ST	DH2660Z	DH2660Z-ST	DH2661Z	DH2361Z-ST
Résolution native	0,65" WXGA, 1280x800(S450)		0,65" 1080p, 1920x1080(S600)			
Format	Natif 16:10		Natif 16:9			
Rapport de couverture	1,544 - 1,860	0,492	1,475 - 1,753	0,48	1,475 - 1,753	0,48
Zoom	1,2X	Fixe	1,2X	Fixe	1,2X	Fixe
Source lumineuse	Affichage phosphore laser					
Réglage du trapèze	1D, vertical ±30 degrés	2D, vertical ±30 degrés Horizontal ±30 degrés				
Trapèze auto	Oui (Vertical)					
Correction 4 coins	Non	Oui				
Décalage de projection	104%±5%		107%±5%			
Résolutions supportées	VGA (640x480) à WUXGA (1920x1200)	VGA(640x480) à UHD(3840x2160)				
Compatibilité HDTV	480i, 480p, 576i, 567p, 720p, 1080i, 1080p					
Fréquence horizontale	15 - 102 KHz					
Fréquence verticale	23 - 120 KHz					
Plage de mise au point (taille image)	Mécanique : 40"(1,31m) ~ 300"(10,21m) Optique : 40"(1,31m) ~ 300"(10,21m)	Mécanique : 50"(0,53m) ~ 150"(1,59m) Optique : 70"(0,74m) ~ 100"(1,0m)	Mécanique : 40"(1,28m) ~ 300"(10,10m) Optique : 50"(1,62m) ~ 200"(6,71m)	Mécanique : 50"(0,52m) ~ 150"(1,61m) Optique : 70"(0,74m) ~ 100"(1,06m)	Mécanique : 40"(1,28m) ~ 300"(10,10m) Optique : 50"(1,62m) ~ 200"(6,71m)	Mécanique : 50"(0,52m) ~ 150"(1,61m) Optique : 70"(0,74m) ~ 100"(1,06m)
Computer in (entrée ordinateur) (D-sub 15 broches)	x1					
HDMI (1.4)	x2	Sans objet				
HDMI (2.0)	Sans objet	x2				
LAN (RJ45)	Non				Oui	
RS232 (DB-9 broches)	x1					
USB (Type A)	Externe x1, USB 2.0 (5V/1,5A)					
USB (Type mini B)	x1 (pour mise à niveau FW)					
Entrée audio (mini jack)	x1					
Sortie audio (mini jack)	x1					
Haut-parleur	10W x1					
Récepteur IR	x1 Avant					
Dimension (L x H x P)	353 x 290 x 144 mm					
Poids	4,8kg					

Puissance normale	220W (max.)
Alimentation	CA 100 à 240V, 50/60Hz
Consommation électrique en veille	< 0,5 W
Température de fonctionnement	0- 40°C
Remarque : Le design et les caractéristiques sont sujets à modifications sans préavis.	

Dimensions

Projecteur standard : 354,3 mm (L) x 294,49 mm (P) x 142,99 mm (H)

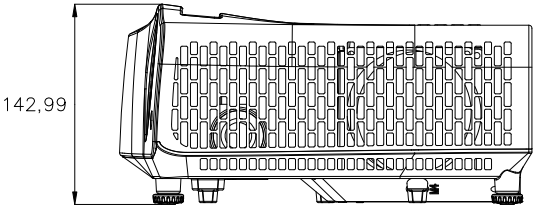
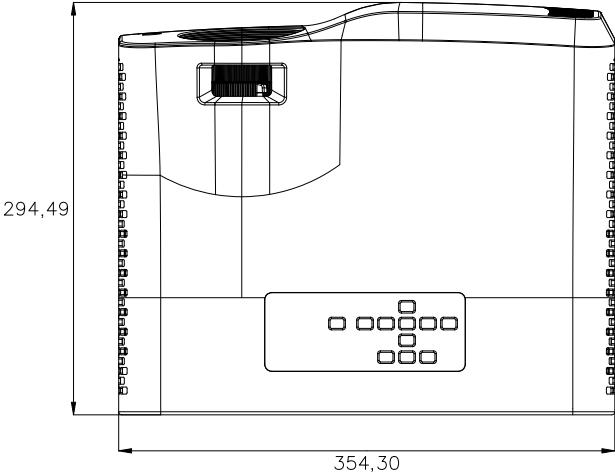

Projecteur à courte focale : 354,3 mm (L) x 294,49 mm (P) x 142,99 mm (H)

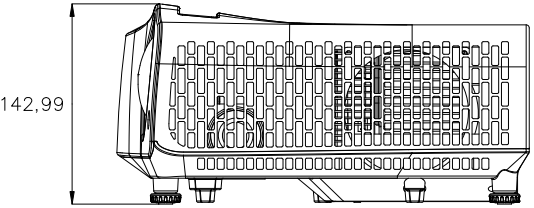
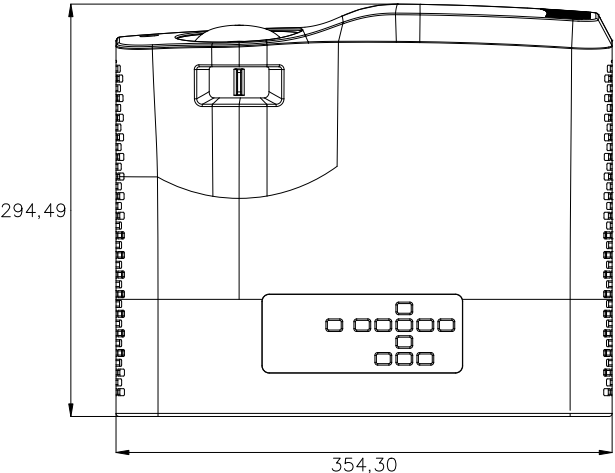

Installation au plafond

Projecteur standard

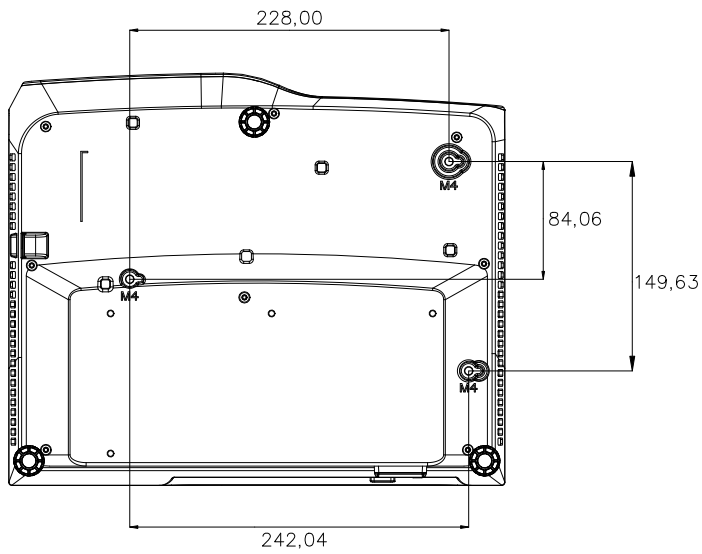

Vis de montage au plafond :
3 UNITÉS
Spécs des vis : $\Phi=4\text{mm}$ L=10mm

Projecteur à courte focale

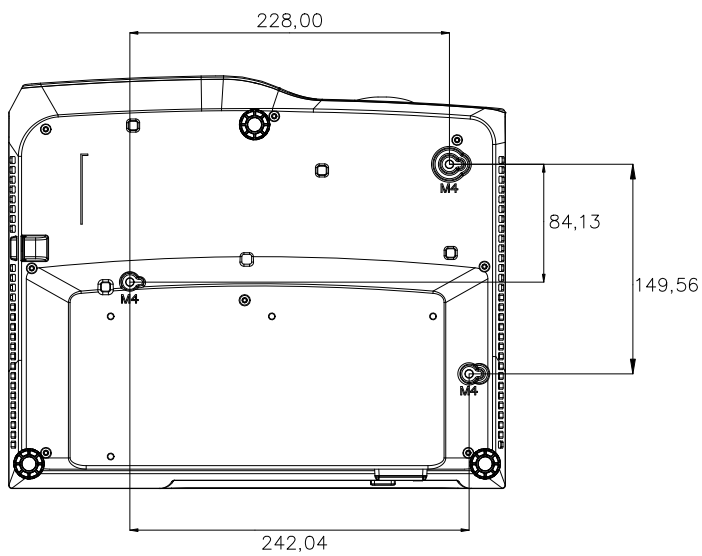

Vis de montage au plafond :
3 UNITÉS
Spécs des vis : $\Phi=4\text{mm}$ L=10mm

Annexes

Messages des témoins DEL

Type de DEL	Couleur	Etat	Signification
DEL d'alimentation	Ambre	Clignote	Puissance normale du mode veille.
DEL de température	Rouge	Désact.	
DEL de la lampe	Rouge	Désact.	
DEL d'alimentation	Ambre	Clignote	Puissance faible du mode veille.
DEL de température	Rouge	Désact.	
DEL de la lampe	Rouge	Désact.	
DEL d'alimentation	Ambre	Clignote	Mise en marche
DEL de température	Rouge	Désact.	
DEL de la lampe	Rouge	Désact.	
DEL d'alimentation	Vert	Solide	Fonctionnement normal
DEL de température	Rouge	Désact.	
DEL de la lampe	Rouge	Désact.	
DEL d'alimentation	Vert	Solide	Mise hors tension
DEL de température	Rouge	Désact.	
DEL de la lampe	Rouge	Désact.	
DEL d'alimentation	Ambre	Solide	Si le projecteur a quelques problèmes avec ses ventilateurs, celui-ci s'arrête.
DEL de température	Rouge	Désact.	
DEL de la lampe	Rouge	Désact.	
DEL d'alimentation	Ambre	Solide	1. La température est trop élevée. La lampe va s'éteindre. Le moteur du ventilateur refroidit la lampe. Ou 2. Le processus de refroidissement n'est pas terminé après que le projecteur est éteint puis rallumé tout de suite après.
DEL de température	Rouge	Clignote	
DEL de la lampe	Rouge	Désact.	
DEL d'alimentation	Ambre	Clignote	L'allumage de la lampe a échoué. Si la température est trop élevée, les ventilateurs refroidissent la lampe.
DEL de température	Rouge	Désact.	
DEL de la lampe	Rouge	Solide	
DEL d'alimentation	Ambre	Solide	Echec de lancement de la roue des couleurs
DEL de température	Rouge	Solide	
DEL de la lampe	Rouge	Solide	
DEL d'alimentation	Vert	Solide	Erreur de VENTILATEUR
DEL de température	Rouge	Solide	
DEL de la lampe	Rouge	Désact.	
DEL d'alimentation	Vert	Solide	Erreur de laser allumé
DEL de température	Rouge	Désact.	
DEL de la lampe	Rouge	Solide	

Modes de compatibilité

1. VGA analogique

Fréquence de fonctionnement pour l'entrée PC

Résolution	Fréquences de fonctionnement	Fréquence horizontale (kHz)	Fréquence verticale (Hz)	Fréquence des pixels (MHz)	Trames séquentielles 3D	3D Haut-Bas	Côte à côte 3D
640 x 480	VGA_60	59,94	31,469	25,175	⊙	⊙	⊙
	VGA_72	72,809	37,861	31,500			
	VGA_75	75	37,5	31,500			
	VGA_85	85,008	43,269	36,000			
720 x 400	720 x 400_70	70,087	31,469	28,3221			
800 x 600	SVGA_60	60,317	37,879	40,000	⊙	⊙	⊙
	SVGA_72	72,188	48,077	50,000			
	SVGA_75	75	46,875	49,500			
	SVGA_85	85,061	53,674	56,250			
	SVGA_120 (Réduire les blancs)	119,854	77,425	83,000	⊙		
1024 x 768	XGA_60	60,004	48,363	65,000	⊙	⊙	⊙
	XGA_70	70,069	56,476	75,000			
	XGA_75	75,029	60,023	78,750			
	XGA_85	84,997	68,667	94,500			
	XGA_120 (Réduire les blancs)	119,989	97,551	115,5	⊙		
1152 x 864	1152 x 864_75	75	67,5	108			
1280 x 720	1280 x 720_60	60	45	74,250	⊙	⊙	⊙
	1280 x 720_120	120	90,000	148,500	⊙		
1280 x 768	1280 x 768_60	59,87	47,776	79,5	⊙	⊙	⊙
1280 x 800	WXGA_60	59,81	49,702	83,500	⊙	⊙	⊙
	WXGA_75	74,934	62,795	106,500			
	WXGA_85	84,88	71,554	122,500			
	WXGA_120 (Réduire les blancs)	119,909	101,563	146,25	⊙		
1280 x 1024	SXGA_60	60,02	63,981	108,000		⊙	⊙
	SXGA_75	75,025	79,976	135,000			
	SXGA_85	85,024	91,146	157,500			
1280 x 960	1280 x 960_60	60	60	108,000		⊙	⊙
	1280 x 960_85	85,002	85,938	148,500			

1360 x 768	1360 x 768_60	60,015	47,712	85,5		⊙	⊙
1440 x 900	WXGA+_60	59,887	55,935	106,500		⊙	⊙
1400 x 1050	SXGA+_60	59,978	65,317	121,750		⊙	⊙
1600 x 1200	UXGA	60	75	162,000		⊙	⊙
1680 x 1050	1680 x 1050_60	59,954	65,29	146,25		⊙	⊙
1920 x 1080	1920 x 1080_60 (Masquage réduit)	67,5	60	148,5			
1920 x 1200	1920 x 1200_60 (Masquage réduit)	59,95	74,038	154,000			
640 x 480 @ 67Hz	MAC13	66,667	35	30,240			
832 x 624 @ 75Hz	MAC16	74,546	49,722	57,280			
1024 x 768 @ 75Hz	MAC19	75,02	60,241	80,000			
1152 x 870 @ 75Hz	MAC21	75,06	68,68	100,000			

- Les fréquences précédentes peuvent ne pas être prises en charge en raison des limitations du fichier EDID et des cartes graphiques VGA. Il est possible que vous ne puissiez pas sélectionner certaines fréquences.

Fréquence de fonctionnement prise en charge pour entrée Composantes-YPbPr

Fréquences de fonctionnement	Résolution	Fréquence horizontale (kHz)	Fréquence verticale (Hz)	Fréquence des pixels (MHz)	Trames séquentielles 3D
480i	720 x 480	15,73	59,94	13,5	⊙
480p	720 x 480	31,47	59,94	27	⊙
576i	720 x 576	15,63	50	13,5	
576p	720 x 576	31,25	50	27	
720/50p	1280 x 720	37,5	50	74,25	
720/60p	1280 x 720	45,00	60	74,25	⊙
1080/50i	1920 x 1080	28,13	50	74,25	
1080/60i	1920 x 1080	33,75	60	74,25	
1080/24P	1920 x 1080	27	24	74,25	
1080/25P	1920 x 1080	28,13	25	74,25	
1080/30P	1920 x 1080	33,75	30	74,25	
1080/50P	1920 x 1080	56,25	50	148,5	
1080/60P	1920 x 1080	67,5	60	148,5	

2. HDMI numérique

Fréquence de fonctionnement pour l'entrée PC

Résolution	Fréquences de fonctionnement	Fréquence horizontale (kHz)	Fréquence verticale (Hz)	Fréquence des pixels (MHz)	Trames séquentielles 3D	3D Haut-Bas	Côte à côte 3D
640 x 480	VGA_60	59,94	31,469	25,175	◎	◎	◎
	VGA_72	72,809	37,861	31,500			
	VGA_75	75	37,5	31,500			
	VGA_85	85,008	43,269	36,000			
720 x 400	720 x 400_70	70,087	31,469	28,3221			
800 x 600	SVGA_60	60,317	37,879	40,000	◎	◎	◎
	SVGA_72	72,188	48,077	50,000			
	SVGA_75	75	46,875	49,500			
	SVGA_85	85,061	53,674	56,250			
	SVGA_120 (Réduire les blancs)	119,854	77,425	83,000	◎		
1024 x 768	XGA_60	60,004	48,363	65,000	◎	◎	◎
	XGA_70	70,069	56,476	75,000			
	XGA_75	75,029	60,023	78,750			
	XGA_85	84,997	68,667	94,500			
	XGA_120 (Réduire les blancs)	119,989	97,551	115,5	◎		
1152 x 864	1152 x 864_75	75	67,5	108			
1280 x 720	1280 x 720_60	60	45	74,250	◎	◎	◎
1280 x 768	1280 x 768_60	59,87	47,776	79,5	◎	◎	◎
1280 x 800	WXGA_60	59,81	49,702	83,500	◎	◎	◎
	WXGA_75	74,934	62,795	106,500			
	WXGA_85	84,88	71,554	122,500			
	WXGA_120 (Réduire les blancs)	119,909	101,563	146,25	◎		
1280 x 1024	SXGA_60	60,02	63,981	108,000		◎	◎
	SXGA_75	75,025	79,976	135,000			
	SXGA_85	85,024	91,146	157,500			
1280 x 960	1280 x 960_60	60	60	108,000		◎	◎
	1280 x 960_85	85,002	85,938	148,500			
1360 x 768	1360 x 768_60	60,015	47,712	85,5		◎	◎
1440 x 900	WXGA+_60	59,887	55,935	106,500		◎	◎
1400 x 1050	SXGA+_60	59,978	65,317	121,750		◎	◎
1600 x 1200	UXGA	60	75	162,000		◎	◎
1680 x 1050	1680 x 1050_60	59,954	65,29	146,25		◎	◎
640 x 480 @ 67Hz	MAC13	66,667	35	30,240			
832 x 624 @ 75Hz	MAC16	74,546	49,722	57,280			
1024 x 768 @ 75Hz	MAC19	75,02	60,241	80,000			

1152 x 870 @ 75Hz	MAC21	75,06	68,68	100,000			
1920 x 1080	1920 x 1080_60 (Masquage réduit)	67,5	60	148,5			
1920 x 1200	1920 x 1200_60 (Masquage réduit)	59,95	74,038	154,000			
3840 x 2160*	3840 x 2160_30	30	67,5	297			
3840 x 2160*	3840 x 2160_60	60	135	594			

- Les fréquences précédentes peuvent ne pas être prises en charge en raison des limitations du fichier EDID et des cartes graphiques VGA. Il est possible que vous ne puissiez pas sélectionner certaines fréquences.
- *DW2650Z n'est pas pris en charge.

Fréquence de fonctionnement pour l'entrée vidéo

Fréquences de fonctionnement	Résolution	Fréquence horizontale (kHz)	Fréquence verticale (Hz)	Fréquence des pixels (MHz)	Trames séquentielles 3D	Paquet d'images 3D	3D Haut-Bas	Côte à côte 3D
480i	720 (1440) x 480	15,73	59,94	27	⊙			
480p	720 x 480	31,47	59,94	27	⊙			
576i	720 (1440) x 576	15,63	50	27				
576p	720 x 576	31,25	50	27				
720/50p	1280 x 720	37,5	50	74,25		⊙	⊙	⊙
720/60p	1280 x 720	45,00	60	74,25	⊙	⊙	⊙	⊙
1080/50i	1920 x 1080	28,13	50	74,25				⊙
1080/60i	1920 x 1080	33,75	60	74,25				⊙
1080/24P	1920 x 1080	27	24	74,25		⊙	⊙	⊙
1080/25P	1920 x 1080	28,13	25	74,25				
1080/30P	1920 x 1080	33,75	30	74,25				
1080/50P	1920 x 1080	56,25	50	148,5			⊙	⊙
1080/60P	1920 x 1080	67,5	60	148,5			⊙	⊙
2160/24P*	3840 x 2160	54	24	297				
2160/25P*	3840 x 2160	56,25	25	297				
2160/30P*	3840 x 2160	67,5	30	297				
2160/50P*	3840 x 2160	112,5	50	594				
2160/60P*	3840 x 2160	135	60	594				

- *DW2650Z n'est pas pris en charge.

Dépannage

Veillez vous reporter aux symptômes et aux solutions donnés ci-dessous avant d'envoyer le projecteur en réparation. Si le problème persiste, contactez votre revendeur local ou un centre de service. Veuillez également vous reporter à "Messages des témoins DEL".

Problèmes de démarrage

Si aucun témoin ne s'allume :

- Assurez-vous que le cordon d'alimentation est correctement branché sur le projecteur et que l'autre extrémité est branchée sur une prise secteur.
- Appuyez de nouveau sur le bouton d'alimentation.
- Débranchez le cordon d'alimentation et patientez un court instant, puis rebranchez-le et appuyez de nouveau sur le bouton d'alimentation.

Problèmes d'image

Si la recherche de la source s'affiche :

- Appuyer sur **Source** pour sélectionner une source d'entrée active.
- Assurez-vous que la source externe est allumée et connectée.
- Pour brancher un ordinateur, vérifiez que le port vidéo externe de votre ordinateur portable est activé. Reportez-vous au manuel de l'ordinateur.

Si l'image n'est pas mise au point :

- Pendant que le menu est affiché à l'écran, ajustez la bague de mise au point. (La taille de l'image ne doit pas changer ; si c'est le cas, vous êtes en train de régler le zoom, et non la mise au point.)
- Vérifiez l'objectif du projecteur pour voir s'il a besoin d'un nettoyage.
- Si l'image est instable ou scintille pour une connexion à un ordinateur :
- Appuyer sur **Menu**, aller à **Affichage** et régler **Phase** ou **Taille H**.

Problèmes liés à la télécommande

Si la télécommande ne fonctionne pas :

- Assurez-vous que rien n'obstrue le récepteur de télécommande à l'avant du projecteur. Utilisez la télécommande en respectant la portée efficace.
- Pointez la télécommande vers l'écran ou à l'avant vers l'arrière du projecteur.
- Déplacez la télécommande de sorte qu'elle soit plus directement en face du projecteur ou derrière et pas aussi loin sur le côté.

Commande et configuration RS-232

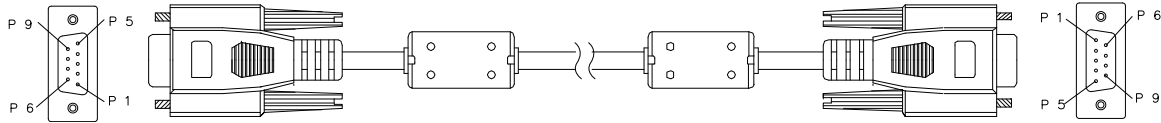

D-Sub 9 broches

1	1 CD
2	RXD
3	TXD
4	DTR
5	GND
6	DSR
7	RTS
8	CTS
9	RI

Liste des fils

C1	COULEUR	C2
1	Noir	1
2	Marron	3
3	Rouge	2
4	Orange	6
5	Jaune	5
6	Vert	4
7	Bleu	8
8	Violet	7
9	Blanc	9
SHELL	DW	SHELL

Vous pouvez utiliser la commande de contrôle série afin de saisir des commandes pour le contrôle du projecteur ou de récupérer ses données opérationnelles via le logiciel du terminal client Windows.

Élément	Paramètre
Débit en bauds	9600 bps
Longueur des données	8 bits
Contrôle de parité	Sans
Bits d'arrêt	1 bits
Contrôle de flux	Sans

Commandes de fonctionnement

Syntaxe de commande de fonctionnement

Une commande de fonctionnement est précédée des caractères "op", se poursuit par les commandes de contrôle et les paramètres séparés par un espace [SP], et se termine par une paire de retours chariot "CR" et "ASCII hex 0D". Syntaxe des commandes de contrôle série :

op[SP]<commande de fonctionnement>[SP]<Valeur paramètre>[CR]

op Constante indiquant qu'il s'agit d'une commande de fonctionnement

[SP] Indique un espace

[CR] Indique la paire de retours chariot "CR" et "ASCII hex 0D" concluant la commande

Les valeurs sont Paramètres des commandes de fonctionnement

Types de chaînes de configuration	Caractères des paramètres	Description
Interroger la configuration actuelle	?	Le point d'interrogation « ? » indique qu'il s'agit d'interroger la configuration actuelle
Configuration	= <paramètres>	Syntaxe : Symbole « = » précédé des valeurs de réglage
Interroger la configuration actuelle	+	Certains réglages sont modifiés par pas. Le symbole « + » indique que l'on passe au pas supérieur
Diminue l'ordre des éléments de réglage	-	Certains réglages sont modifiés par pas. Le symbole « - » indique que l'on passe au pas inférieur
Exécuter une commande de fonctionnement	Sans	Certaines commandes de fonctionnement s'exécutent après avoir été saisies sans autre réglage ou régulateur

Exemples :

Éléments de contrôle	Ligne de commande d'entrée	Message de retour projecteur
Exécuter une commande	reset.all[CR]	RESET.ALL
Interroger la luminosité actuelle	op bright ?[CR]	OP BRIGHT =50
Régler la luminosité	op bright =100[CR]	OP BRIGHT =100
Valeur de luminosité + 1	op bright +[CR]	OP BRIGHT ="nouvelle valeur"
Valeur de luminosité - 1	op bright -[CR]	OP BRIGHT ="nouvelle valeur"
Hors plage ou non pris en charge	op bright =200[CR]	OP BRIGHT =NA
Commande illégale	op abright =100[CR]	*Format illégal#

Remarque :

Lors de l'envoi de plusieurs commandes, assurez-vous de la réception du message de retour de la dernière commande avant d'envoyer le suivant .

Function		Operation	Set	Get	Inc	Dec	EXE	Values
Display	Screen Color	blankscreen.color	V	V				0 = Off 1 = BlackBoard 2 = GreenBoard 3 = WhiteBoard
	Aspect Ratio	aspect	V	V				0 = Auto 1 = 4:3 2 = 16:9 3 = Panorama 4 = Anamorphic 5 = 2.35:1 6 = 16:10 7 = 16 :6
	Keystone	v.keystone	V	V	V	V		-30 ~ +30
		h.keystone	V	V	V	V		-30 ~ +30
	4 Corner Top Left X	4corner.tlx	V	V	V	V		0 ~ +60
	4 Corner Top Left Y	4corner.tly	V	V	V	V		0 ~ +60
	4 Corner Top Right X	4corner.trx	V	V	V	V		0 ~ +60
	4 Corner Top Right Y	4corner.try	V	V	V	V		0 ~ +60
	4 Corner Bottom Left X	4corner.blx	V	V	V	V		0 ~ +60
	4 Corner Bottom Left Y	4corner.bly	V	V	V	V		0 ~ +60
	4 Corner Bottom Right X	4corner.brX	V	V	V	V		0 ~ +60
	4 Corner Bottom Right y	4corner.bry	V	V	V	V		0 ~ +60
	4 Corner Reset	4corner.reset					V	
	Position X	h.pos	V	V	V	V		-5 ~ +5 -100 ~ +100(Auto Sync Off)
	Position Y	v.pos	V	V	V	V		-5 ~ +5 -100 ~ +100(Auto Sync Off)
	Phase	phase	V	V	V	V		0 ~ 31
	H.Size	h.size	V	V	V	V		-15~ +15
Digital Zoom	zoom	V	V	V	V		-10 ~ +10 (PC: 0.8X ~1.0x~2.0X)	
Image	Color Mode	pic.mode	V	V				0: Presentation 1: Bright 2: Movie
	Brightness	bright	V	V	V	V		0 ~ 100
	Contrast	contrast	V	V	V	V		0 ~ 100
	Color Temperature	color.temp	V	V				0 = Warm 1 = Normal 2 = Cold
	Gain	red.gain	V	V	V	V		0 ~ +100
		green.gain	V	V	V	V		0 ~ +100
		blue.gain	V	V	V	V		0 ~ +100
	Offset	red.offset	V	V	V	V		-50~ +50
		green.offset	V	V	V	V		-50~ +50
		blue.offset	V	V	V	V		-50~ +50
HDMI Format	color.space	V	V				0 : Auto 1 : RGB 2 : YUV	

Image	HDR	hdr.control	V	V				0 : Auto 1 : On 2 : Off
	HDMI Range	hdmi.range	V	V				0 : Auto 1 : Enhance 2 : Normal
	Sharpness	sharp	V	V	V	V		0 ~ 31
	Gamma	gamma	V	V				1 ~ 5
	Brilliant Color	bri.color	V	V	V	V		0 =Off, 1~ 10
	Noise Reduction	noise.reduce	V	V	V	V		0 ~ 31
	Color Manager/ Red Gain	hsg.r.gain	V	V	V	V		0 ~ 399
	Color Manager/ Green Gain	hsg.g.gain	V	V	V	V		0 ~ 399
	Color Manager/ Blue Gain	Hsg.b.gain	V	V	V	V		0 ~ 399
	Color Manager/ Cyan Gain	hsg.c.gain	V	V	V	V		0 ~ 399
	Color Manager/ Magenta Gain	hsg.m.gain	V	V	V	V		0 ~ 399
	Color Manager/ Yellow Gain	hsg.y.gain	V	V	V	V		0 ~ 399
	Color Manager/ Red Saturation	hsg.r.sat	V	V	V	V		0 ~ 399
	Color Manager/ Green Saturation	hsg.g.sat	V	V	V	V		0 ~ 399
	Color Manager/ Blue Saturation	Hsg.b.sat	V	V	V	V		0 ~ 399
	Color Manager/ Cyan Saturation	hsg.c.sat	V	V	V	V		0 ~ 399
	Color Manager/ Magenta Saturation	hsg.m.sat	V	V	V	V		0 ~ 399
	Color Manager/ Yellow Saturation	Hsg.y.sat	V	V	V	V		0 ~ 399
	Color Manager/ Red Hue	hsg.r.hue	V	V	V	V		0 ~ 399
	Color Manager/ Green Hue	hsg.g.hue	V	V	V	V		0 ~ 399
	Color Manager/ Blue Hue	Hsg.b. hue	V	V	V	V		0 ~ 399
	Color Manager/ Cyan Hue	hsg.c. hue	V	V	V	V		0 ~ 399
	Color Manager/ Magenta Hue	hsg.m. hue	V	V	V	V		0 ~ 399
	Color Manager/ Yellow Hue	Hsg.y. hue	V	V	V	V		0 ~ 399
	Color Manager/ White/Red Gain	hsg.wr.gain	V	V	V	V		0 ~ 399
Color Manager/ White/Green Gain	hsg.wg.gain	V	V	V	V		0 ~ 399	
Color Manager/ White/Blue Gain	Hsg.wb.gain	V	V	V	V		0 ~ 399	
Reset Color Settings	pic.mode.reset					V		
Source	Auto Source	auto.src	V	V				0 = Off 1 = On

Source	3D Format	threed.format	V	V				0 : Frame Sequential 1 : Top / Bottom 2 : Side by side 3 : Frame Packing 4 : Off 5: Auto
	3D Sync Invert	threed.syncinvert	V	V				0 = Off 1 = On
	Standby Setting	standby.power	V	V				0 : Off 1 : Active Audio Out 2 : LAN Control
	Auto Power On	pc.poweron	V	V				0 : Off 1 : On
		direct.poweron	V	V				0 : Off 1 : On
	Auto Power Off	nosignal.poweroff	V	V				0 : Disable 1 : 10 min 2 : 20 min 3 : 30 min
	Sleep Timer	sleep.timer	V	V				0 : Disable 1 : 30 min 2 : 1 hours 3 : 2 hours 4 : 3 hours 5: 4 hours 6: 8 hours 7: 12 hours
	Energy Saving	energy.save	V	V				0 : Off 1 : On
	NetWork / DHCP	net.dhcp	V	V				0 = Off 1 = On
	NetWork / IP Address	net.ipaddr	V	V				<string>
	NetWork / Subnet	net.subnet	V	V				<string>
	NetWork / Gate-way	net.gateway	V	V				<string>
	NetWork / DNS	net.dns	V	V				<string>
NetWork Apply	net.apply					V	0 : Cancel 1 : OK	

Setting 1	Language	lang	V	V			0 = English 1 = French 2 = German 3 = Spanish 4 = Portugues 5 = Simplified Chinese 6 = Traditional Chinese 7 = Italian 8 = Norwegian 9 = Swedish 10 = Dutch 11 = Russian 12 = Polish 13 = Finnish 15 = Korean 17 = Czech 19 = Turkish 21 = Japanese 22 = Thai 25 = Indonesia
	Projection	projection	V	V			0 = Front 1 = Rear 2 = Front Ceiling 3 = Rear Ceiling
	Menu Display Time	menu.timer	V	V			0 : Off 1 : 5 sec 2 : 10 sec 3 : 15 sec 4 : 20 sec 5 : 25 sec 6 : 30 sec
	Menu Position	menu.position	V	V			0 : Top Left 1 : Top Right 2 : Center 3 : Bottom Left 4 : Bottom Right
	Blank	blank.timer	V	V			0 : Disable 1 : 5 min 2 : 10 min 3 : 15 min 4 : 20 min 5 : 25 min 6 : 30min
	Splash Screen	logo	V	V			0 = Standard 1 = Black 2 = Blue 3 = Off
	Pattern	test.pattern	V	V			0 : Off 1 : On
	Message	message	V	V			0 : Off 1 : On

Setting 2	High Altitude Mode	fanspeed	V	V				0 : Off 1 : On	
	Mute	mute	V	V				0 : Off 1 : On	
	Audio Volume	volume	V	V	V	V		0 ~ 20	
	Ring Tone	ringtone	V	V				0 : Off 1 : On	
	Light Settings	light.mode	V	V				0 : ECO 1 : Normal	
	Light Hours	light1.hours		V				<string>	
	Light Hour Reset	light1.reset					V		
	Security Settings	security.lock		V	V				1 : Up 2 : Right 3 : Down 4 : Left Ex: op security.lock =111111
		security.unlock		V					1 : Up 2 : Right 3 : Down 4 : Left Ex: op security.unlock =111111
		security.power		V	V				0 : Off 1 : On
Panel Lock	keypad.lock	V	V				0 : Off 1 : On		
Reset All	reset.all					V			
Information	Power On	power.on					V		
	Power Off	power.off					V		
	Projector Status	status		V				0 : Off 1 : On	
	Input Source	input.sel	V	V				1 : RGB 6 : HDMI 1 9 : HDMI 2	
	Blank	blank	V	V				0 : Off 1 : On	
	Freeze	freeze	V	V				0 : Off 1 : On	
	Source Info	source.info		V				<string>	
	Software Version	sw.ver		V				<string>	
	Serial Number	ser.no		V				<string>	
	Model	model		V				<string>	
Pixel Clock	pixel.clock		V				<string>		

Informations de service

Europe, Moyen-Orient et Afrique

Vivitek Service & Support

Zandsteen 15

2132 MZ Hoofddorp

Pays Bas

Tél : Lundi - Vendredi 09:00 - 18:00

Anglais (R.-U.) : 0333 0031993

Allemagne : 0231 7266 9190

France : 018 514 8582

Russe : +7 (495) 276-22-11

International : +31 (0) 20 721 9318

E-mail : support@vivitek.eu

URL : <http://www.vivitek.eu/support/contact-support>

Amérique du Nord

Vivitek Service Center

15700 Don Julian Road, Suite B

City of Industry, CA. 91745

États-Unis

Tél : 855-885-2378 (numéro gratuit)

E-mail : T.services1@vivitekcorp.com

URL : www.vivitekusa.com

Asie et Taiwan

Vivitek Service Center

7F, No.186, Ruey Kuang Road, Neihu District

Taipei, Taiwan 11491

Tél : 886-2-8797-2088, ext. 6899 (Direct)

Tél : 0800-042-100 (numéro gratuit)

E-mail : kenny.chang@vivitek.com.tw

URL : www.vivitek.com.tw

中国/Chine

Vivitek客服中心

上海市闵行区申长路618号绿谷广场A座7楼

邮政编码：201106

400客服热线：400 888 3526

公司电话：021-58360088

客服邮箱： service@vivitek.com.cn

官方网站： www.vivitek.com.cn



Visitez www.vivitekcorp.com pour plus d'informations sur les produits
Copyright © 2023 Delta Electronics, Inc. Tous droits réservés

A brand of  DELTA